

# Miggytrac™ B5001

Compacte, programmeerbare tractor



Miggytrac™ 5001

De Miggytrac B5001 is een compacte en programmeerbare 42 V AC-tractor. Hij wordt aangedreven door een ESAB lasstroombron of een 18V accu en mechaniseert gemakkelijk uw GMAW-proces en thermische snijtoepassingen waar pendelen niet nodig is.

De B5001 kan worden gebruikt voor continu en onderbroken lassen. Bij aansluiting op een ESAB-draadaanvoereenheid met adapter, kunt u direct vanaf de Miggytrac B5001 de spanning en draadaanvoersnelheid in procent instellen.

Miggytrac's vierwielaandrijving, garandeert een stabiele beweging en werking van de tractor. De Miggytrac B5001 volgt de lasnaad met behulp van verstelbare geleidingswielen.

Ideaal voor gebruik met GMAW-stroombronnen en draadaanvoerkasten van ESAB. Een standaard ESAB-lastoorts kan snel op het apparaat worden bevestigd.

- Snel in te stellen en gemakkelijk te gebruiken
- Voorwaartse en achterwaartse beweging
- Programmeerbare, constante voortloopsnelheid
- Compatibele en oplaadbare 18 V li-ion-accu (uitwisselbaar met gewoon elektrisch Makita-gereedschap)
- TFT-display met hoge zichtbaarheid bij veel licht
- Interval lassen met programmeerbare lengte en afstand
- krater- en backfill-functie
- Bedrijfstijd accu tot 6 uur
- Geschikt voor lassen op hellende oppervlakken tot 45°

Ga voor meer informatie naar [esab.com](http://esab.com).

## Industrie

- Scheeps- en offshore werven
- Scheepsbouw voor zee-/binnenvaartschepen
- Reparatie en onderhoud
- Zware constructies
- Staalconstructies
- Transportsector

# Miggytrac™ B5001

Technische gegevens	
Accuspanning (accu niet inbegrepen)	Li-ion 18 V
Bedrijfstijd accu	6 uur
Motortype	Stappenmotor
Voortloopsnelheid	1 – 170 cm/min
Slede verstelling, horizontaal	± 32 mm
Slede verstelling, verticaal	± 40 mm
Af te stellen stuurarmen	± 40 mm
Rubberwielen met hoge wrijving, vierwielaandrijving	75 x 20 mm
Bedrijfstemperatuur, max. (wagen)	+80 °C
Bedrijfstemperatuur, max. (accu)	+60 °C
Bedrijfstemperatuur, max. (wielen)	+150 °C
Horizontale trekkracht zonder magneet	12 kg
Horizontale trekkracht met magneet	25 kg
Max. hoek, graden	45°
Verticale trekkracht bij 45° met magneet	11 kg
Afmetingen, l x b x h	310 x 290 x 250 mm
Gewicht	13 kg

Kabelsleutelgrafiek						
Beschrijving	Onderdeelnummer	Origo Feed 304.484 (M12)	Origo Feed 304.484 (M13)	Aristo Feed 3004,4804 (alle panelen)	Warrior Feed 304	Universal Feeder
Stuurkabel	0457360880	●	●	●	●	●
Verbindingskabel	0457360886		●			
Accu	0457468074					(●)
Afstandsbediening	0465451881				●	●
Afstandsbediening RA 23 CAN	0459681880			●		
Transformator 230 V AC	0457467880					(●)
Transformator 115 V AC	0457467882					(●)

# Miggytrac™ B5001

## Bestelinformatie

Miggytrac™ 5001 (accu niet inbegrepen)	0459990645
--	------------

## Bestelinformatie

Stuurkabel Miggytrac/Railtrac 5 m	0457360880
Verbindingskabel Universal (alleen m. 12-pins)	0457360886
Afstandsadapter Miggytrac/Railtrac	0465451881
Afstandsadapter RA 23 CAN Miggytrac/ Railtrac	0459681880
230 V AC-transformatorset	0457467880
115 V AC-transformatorset	0457467882
Magneetset voor vóór en achter	0457357131
Accu en acculader	0457468073
18 V-li-ion-accu, Makita® *	0457468070
Acculader 230 V AC Makita® *	0457468072

\* Makita®-accu li-ion BL1840 en DC18RC-acculader kunnen ook op de lokale markt worden verkregen.

Aan de onderkant van de Miggytrac kan een magneetset worden geïnstalleerd om de beweging verder te stabiliseren en de wrijving tussen de aandrijfwielen en het werkstuk te vergroten.

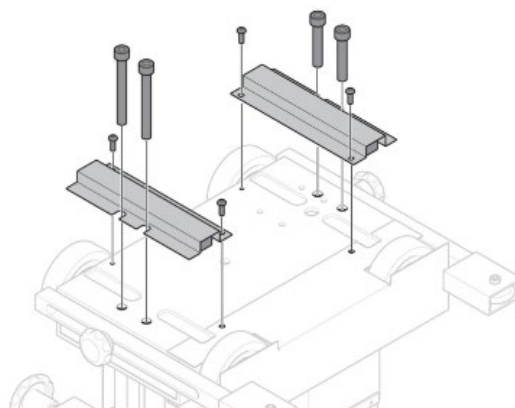

ESAB/esab.com

