

MAGIC 22

PREMIUM TOOLS / QUALITY MADE BY GEDORE



GEREEDSCHAP-
WAGEN INCL.
GEREEDSCHAPSET
308-delig

€2719,00
- BTW

€69,90
- BTW

TANGENSET

3-delig



TORCOFIX TF-K

20-850 N·m



€149,00
- BTW

van

ACTIE VAN 01.04.2022 - 31.12.2022



NIEUW

7 RA 183
RINGRATEL
STEEKSLEU-
TELSET

04

NIEUW



19 DMU 183
DOPSLEUTELSET

18

HIGHLIGHTS
2022





INHOUD

2005-T5-308
GEREEDSCHAP-
WAGEN INCL.
GEREEDSCHAPSET









52

No. 2005
Made in Germany



TF-K
MOMENTSLEUTEL
TORCOFIX TF-K

30

	SLEUTELS	05 – 08
	DOPSLEUTELGEREEDSCHAP	09 – 28
	MOMENTGEREEDSCHAP	29 – 41
	SCHROEVENDRAAIERS	42 – 44
	WERKPLAATSINRICHTINGEN	45 – 61
	GEREEDSCHAPSORTIMENTEN	62 – 64
	GEREEDSCHAPSMODULES	65 – 75
	MOBIELE GEREEDSCHAP- OPBERGSYSTEMEN	76 – 79
	TREKKERGEREEDSCHAP	80 – 87
	HAMERS / SLAGGEREEDSCHAPPEN	88 – 91
	TANGEN	92 – 99
	VDE GEÏSOLEERDE GEREEDSCHAPPEN	100 – 109
	SPECIAAL- GEREEDSCHAPPEN	110 – 116
	INSTALLATIE- GEREEDSCHAPPEN	117 - 118
	PIJPBUIGGEREEDSCHAPPEN	118

DE PRAKTISCHE SET VOOR BOUTEN EN MOEREN

NIEUW

Schroefverbindingen met gelijke sleutelwijdte, zeskant bouten en moeren, blokkeren en tegenhouden-hier komt de 7RA 183 ringratel- steeksleutelset incl. sleuteltang pas echt tot zijn recht.

Het hart van de set wordt gevormd door de 5 ringratel-steeksleutels met gelijke sleutelwijdte 8/10/13/17/19, voorzien van het Unit Drive profiel. De gelijkmatige krachtoverbrenging via het golfvormige profiel zorgt voor een gelijkmatige drukverdeling bij de hoogste belastingen en verhindert het ronddraaien van de boutkop. De sleuteltang 183 7 TC is de ideale hulp voor het tegenhouden en blokkeren tot SW 42. Het samenspel van het nagenoeg spelingsvrije glijmechanisme en de gladde bekken maakt veilig grijpen, vasthouden en persen met enorm hoge perskracht en gelijktijdige bescherming van het te grijpen materiaal mogelijk. De set wordt gecompleteerd door twee adapters (1/2"- 19 mm en 1/4"- 10 mm) die de ringratelsleutels geschikt maken voor gebruik met dop sleutels.



7 RA 183 RINGRATTEL STEEKSLEUTEL-SET

inclusief sleuteltang

€149,⁹⁰ + BTW



- > Ringratelsleutelset met lage opbouwhoogte en kleine terugdraaihoek van 5 - 7°.
- > Platte sleuteltang met SW 0 - 42 of 1,5/8" inclusief bekken voor een oppervlaktevriendelijke grip inbegrepen in de set
- > Met adapter (1/4", 1/2") voor het gebruik van doppen op de ringratelsleutel
- > Optimale uitbreiding van de doppen set 19 DMU-20 (3014347)
- > Verpakt in plastic doos met Checktool inzetstuk

1/2" 12,5 1/4" 6,3 UNIT DRIVE

Code	Nr.	Inhoud	Lengte mm	Breedte mm	Hoogte mm	Diepte mm	-delig	Gewicht kg
3416356	7 RA 183	7 R Steeksleutel met ringratel 8 10 13 17 19 mm 7 RA-12,5 Adapter 1/2" 19 mm 7 RA-6,3 Adapter 1/4" 10 mm, 183 7 TC sleuteltang incl. bekken WK 19DM/IN19 L doos leeg, EI-7 RA 183 Schuimrubber inzetstuk leeg	360	190	70	51	10	1,7

1

MOERSLEUTEL EN TANG IN ÉÉN GEREEDSCHAP

- Dankzij het spelingsvrije systeem en het schuifmechanisme biedt de GEDORE sleutel-tang een vrijwel traploze instelling van de sleutelwijdte 0 - 42 mm.

2

ALLES VEILIG OPGEBORGEN

- De schuimrubberen Check-Tool inzet houdt elk gereedschap stevig op zijn plaats en geeft onmiddellijk een ontbrekend stuk gereedschap aan.

3

TOP MATERIAAL

- Gemaakt van chroom vanadium staal 31CrV3 voor hoge slijtvastheid en een lange levensduur.

4

HET UD-PROFIEL

- De golfvorm van het profiel zorgt voor een stevige grip, zelfs bij bouten waarvan de afmetingen buiten het tolerantiebereik liggen. Gelijmatige drukverdeling maakt maximaal gebruik van kracht mogelijk en beschermt de boutkop.

OPTIMALE KRACHTOVERBRENGING



„Met deze set bent u goed voorbereid op het werken met diverse zeskant bouten en moeren!“

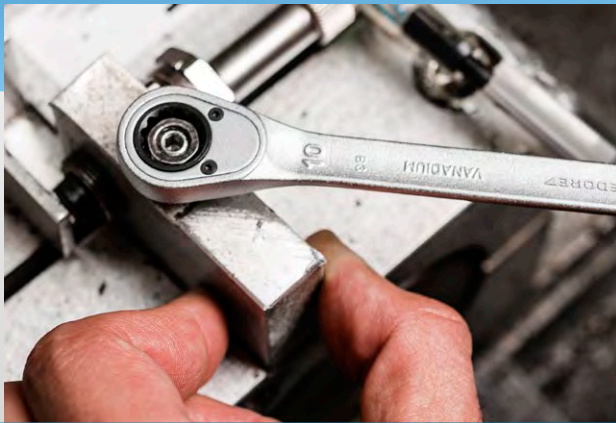

7 R-012 RINGRATTEL-STEESLEUTELSET 12-delig



- › Praktische combinatie van steeksleutels met ringratel met gelijke sleutelwijdte
- › Voor het ratelend losdraaien en snel vastdraaien van bouten en moeren
- › Overbrenging met hoog koppel maakt efficiënt, ratelend werken mogelijk
- › In stabiele stalen cassette met kunststof inzet

€179,00
+ BTW

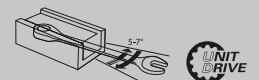

Code	Nr.	Inhoud	Lengte mm	-delig	Gewicht kg
2297442	7 R-012	7 R 8 9 10 11 12 13 14 15 16 17 18 19	320	12	2,84

7 R-005 RINGRATEL-STEESLEUTELSET

5-delig

- › Praktische combinatie van steeksleutels met ringratel met gelijke sleutelwijdte
- › Voor het ratelend losdraaien en snel vastdraaien van bouten en moeren
- › Overbrenging met hoog koppel maakt efficiënt, ratelend werken mogelijk
- › Kunststof box met schuimrubberen inleg



€79,⁹⁰
+ BTW

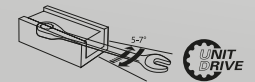

Code	Nr.	Inhoud
2297434	7 R-005	7 R 8 10 13 17 19

Lengte mm	-delig	Gewicht kg
275	5	0,932

1 B RINGSTEEKSLEUTELSET

metrisch

- › Uitvoering volgens DIN 3113, vorm B, ISO 3318, ISO 7738
- › diepliggende, resp. verzonken moeren of schroeven kunnen ook met de gebogen ring veilig worden bediend
- › Ring doorgezet onder een hoek van 10°, met UD-profiel voor een zachte krachtoverbrenging
- › slanke schacht, versterkt met krachtrib aan de bezijde staat garant voor de hoogste draaimomenten



vanaf

€62,⁹⁰
+ BTW

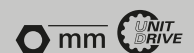
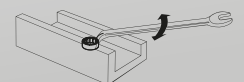

Code	Nr.	Inhoud
6011950	1 B-080	8 9 10 11 13 14 17 19
6012170	1 B-012	10 11 12 13 14 17 19 22 24 27 30 32 mm

-delig	Gewicht kg	excl. BTW
8	1	62,90
12	3,39	159,00

7-026

RINGSTEEKSLEUTELSET

metrisch, 26-delig



- > In praktijkgerichte samenstelling
- > Uitvoering volgens DIN 3113 vorm A, ISO 3318, ISO 7738
- > veilige greep door geprofileerde schacht
- > slanke bek en slanke bekvanden maken de sleutel in zijn geheel lichter

€259,00
+ BTW

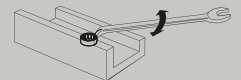

Code	Nr.	Inhoud
6093740	7-026	6 7 8 9 10 11 12 13 14 15 16 17 18 19 20 21 22 23 24 25 26 27 28 29 30 32

-delig	Gewicht kg
26	4,665

7 XL-012

RINGSTEEKSLEUTELSET

extra lang, 12-delig



€199,00
+ BTW

- > Praktische combinatie van ringsteeksleutels met gelijke sleutelwijdten
- > Extra lange schacht voor een diepliggende toepassingen en meer koppel
- > Slanke bekken en smalle bekvanden maken de sleutel in zijn geheel lichter
- > Ring onder een hoek van 15°, met UD-profiel - voor een zorgvuldige krachtoverbrenging
- > Bekstand 15°, exact geslepen op de nominale afmeting voor optimale contactvlakken

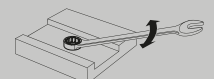

Code	Nr.	Inhoud
6095950	7 XL-012	10 11 12 13 14 17 19 22 24 27 30 32 mm

-delig	Gewicht kg
12	4,41

6-8

STEEKSLEUTELSET

8-delig



- > Praktische samenstelling
- > Met verschillende sleutelwijdten
- > Met platte koppen

€39,90
+ BTW

Code	Nr.	Inhoud
6077380	6-8	6x7 8x9 10x11 12x13 14x15 16x17 18x19 20x22

-delig	Gewicht kg
8	0,819

KD 626-8

PIJPSLEUTELSET INCL. WRINGSTAVEN

8-delig

- › alle gangbare maten in een set
- › Uitvoering volgens DIN 896, vorm A, ISO 2236, ISO 1085
- › Met 6-kt. schacht en boorgaten tbv gebruik met steeksleutel of wringstaaf (nr. 626 S / nr. 26 RS-626 S)
- › geheel in lengte doorboord, m.u.v. de maten 6x7 en 8x9 mm



€83,90
+ BTW



Code	Nr.	Inhoud
6528730	KD 626-8	626 6x7 8x9 10x11 12x13 14x15 16x17 18x19 20x22 626 S 1 2

-delig 8
Gewicht kg 1,434

25 PK-012

DUBBELE SOKSLEUTELSET

12-delig

- › Massieve uitvoering met 2 zeskantdoppen
- › Boorgat in de gebogen kop tbv extra lange draadeinden
- › De wringstaaf kan ook aan de schuine zijde worden gebruikt (bijv. No. 26 D, a.u.b. apart bestellen).



€59,80
+ BTW



Code	Nr.	Inhoud
1527312	25 PK-012	8 9 10 11 12 13 14 15 16 17 18 19

-delig 12
Gewicht kg 2,578

666-042
TORSIEBIT-
SET
42-delig

€32,90
+ BTW

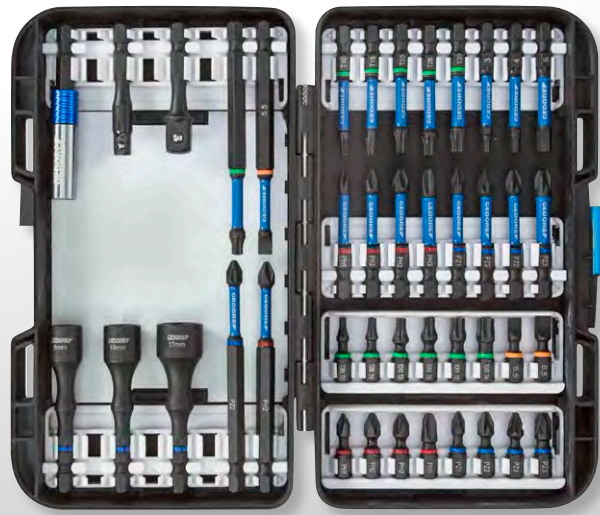

- › Torsiezone ter bescherming van de bits onder belasting, torsiepieken worden zacht gedempt en zo wordt de levensduur verlengd.
- › Incl. extreem slanke, zelfborgende magnetische bithouder met snelwisselfunctie
- › Voor zachte en harde schroeftoepassingen
- › Geschikt voor gebruik in slag schroefmachine



Code	Nr.	Inhoud	Lengte mm	Breedte mm	Diepte mm	-delig	Gewicht kg
3100316	666-042	1/4" bits, 25mm: 1/4" sleuf 5,5, 6,5, 1/4" kruiskop PH 1 2 2 3 1/4" kruiskop PZ 1 2 2 3 1/4" TX T10 T15 T20 T25 T30 T40, 1/4" bits, 50mm 1/4": zeskant 3 4 5 mm 1/4" kruiskop PH 1 2 2 3, 1/4" kruiskop PZ 1 2 2 3, 1/4" TX T10 T15 T20 T25 T30 1/4" bits, 88.9mm.; 1/4" sleuf 5,5 mm, 1/4" kruiskop PH 2, 1/4" kruiskop PZ 2, 1/4" TX T25 Aandrijfadapter 1/4" zeskant x 1/4" zeskant, l. 50mm, Aandrijfadapter 1/4" zeskant x 3/8" zeskant, l. 50mm bit-dopsleutel, magnetisch, met 1/4" zeskantaandrijving SW 8mm, L.67mm bit-dopsleutel magnetisch, met 1/4" zeskantaandrijving SW 10mm, L.67mm bit-dopsleutel, magnetisch, met 1/4" zeskantaandrijving SW 13mm, L.67mm Bithouder 1/4" One-touch Slim Lock, L.66,5mm	190	120	45	42	0,67

666-006
BIT-DOPSLEUTEL-
SET
6-delig

€27,50
+ BTW



- › dopsleutels met magneet voor het in- en uitdraaien van 6-kt. schroeven zonder beschadiging
- › Speciaal geschikt voor zelftappende bouten
- › Doos van kunststof met doorzichtig deksel voor een snelle controle op volledigheid aan het einde van het werk



Code	Nr.	Inhoud	Lengte mm	Breedte mm	Hoogte mm	-delig	Gewicht kg
2993244	666-006	Bit-dopsleutels 1/4" 7 8 10 12 13 mm en 3/8"	107	143	42	6	0,24

666-032-J
BIT-BOX
INDUSTRIE
32-delig

€17,50
+ BTW

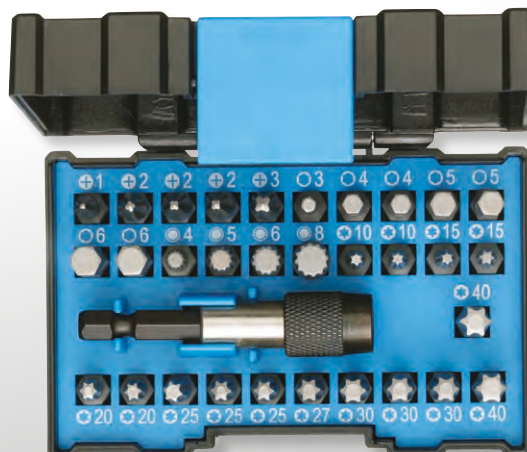

- › Op maat gemaakt voor gebruik in de moderne industrie, maar biedt ook de meest gangbare bits voor de doe-het-zelver
- › Bithouder met snelsluiting, magneet en machinebevestiging
- › Kunststof bitbox met doorzichtig deksel voor een snelle controle op volledigheid aan het einde van het werk



Code	Nr.	Inhoud	Lengte mm	Breedte mm	Hoogte mm	-delig	Gewicht kg
2993228	666-032-J	PH 1 (1x) PH 2 (3x) PH 3 (1x), TX T10 (2x) T15 (2x) T20 (2x), T25 (3x) T27 (1x) T30 (3x) T40 (2x), 3 (1x) 4 (2x) 5 (2x) 6 (2x), XZN M4 (1x) M5 (1x) M6 (1x) M8 (1x), 1/4"-1/4"-adapter	100	70	36	32	0,26

DE KLEINE SET MET GROOTSE PRESTATIES

Met de 1/4" bitdopsleutelset incl. ratel TC 666-MU-20 laat GEDORE zien wat er mogelijk is met de maat 1/4" - Kleine dopsleutels en bits voor zowel handmatig als machinaal gebruik.

Handig, praktisch en krachtig - deze bitdopsleutelset is een waardevolle helper voor onderweg en in de werkplaats. De bijzonder dunwandige doppen van gebruineerd vanadiumstaal zijn bestemd voor manueel en machinaal gebruik, bijvoorbeeld op elektrische schroevendraaiers. Het middelpunt van deze set is de 1/4" ratel met omschakelpal 2093 U-20 met een terughaalhoek van 9°.

Opgeborgen in de robuuste etui met klittenbandsluiting en draaggreep, is deze set een onmisbare metgezel.



1

KRACHTIGE OMSCHAKELBARE RATEL

- De 1/4" ratel met omschakelpal 2093 U-20 overtuigt door zijn robuuste mechanisme dat grote aanhaalmomenten kan overbrengen.

2

PRAKTISCHE OPSLAG

- De lichtgewicht etui met klittenbandsluiting maakt snelle toegang mogelijk. De schuimstof Check-Tool inzet zorgt voor veilige opslag en comfortabel vervoer

3

KRACHTIG DOPSLEUTELS

- Bijzonder dunwandige doppen van gepolijst vanadiumstaal - geschikt voor machinaal gebruik!



„Deze dopsleutelset met speciaal ontworpen doppen is een lichte, praktische metgezel, waar altijd plek voor is.“

TC 666-MU-20
**BITDOPSLEUTELSET
 MET RATEL 1/4"**
 35-delig

€89,⁹⁰
 + BTW



- › Bijzonder dunwandige 1/4" dopsleutels
- › Geschikt voor machinale- en handbediening
- › Robuust etui met sterke klittenbandsluiting en draaggreep
- › Gereedschap altijd bij de hand in water- en vuilafstotende etui als u onderweg bent
- › Gereedschap slipveilig opgeslagen
- › GEDORE Check-Tool-System



Code	Nr.	Inhoud	Lengte mm	Breedte mm	Hoogte mm	-delig	Gewicht kg
3085015	TC 666-MU-20	1/4" kracht-schroevendraaierbit SW 4,5 5 5,5 6 7 8 9 10 11 12 13 mm 1/4" schroevendraaier bit 6kt, SW 4 5 6 8 mm, 1/4" schroevendraaierbit TX, T10 T15 T20 T25 T27 T30 T40, 1/4" schroevendraaier bit Phillips PH1 PH2 PH3, 1/4" schroevendraaierbit kruisloep PZ1 PZ2 PZ3, 1/4" schroevendraaierbit sleuf, 4,5 5,5 6,5 mm, Cardan-verlengstuk 1/4" 50 mm Bitadapter 1/4" 4kt - 1/4" 6kt, Adapter 1/4" 6kt uitwendig - 1/4" 4kt uitwendig	110	180	55	35	0,593

TC 19-20-MU-10
DOPSLEUTELSET 1/4"-1/2"
 IN ETUI
 52-delig

€199,⁰⁰
 + BTW



- › gereedschappen in metrische maten
- › met robuuste, omschakelbare ratel, met schakelpal en drukknop-ontgrendeling
- › Robuust etui met sterke klittenbandsluiting en draaggreep
- › GEDORE CT-System, schuimmodule compatibel met GEDORE gereedschapswagen
- › Gereedschap altijd bij de hand in water- en vuilafstotend etui als u onderweg bent



Code	Nr.	Inhoud	Lengte mm	-delig	Gewicht kg
3085031	TC 19-20-MU-10	Ratels, 1993 U-10T, 2093 U-3 T Dopsleutels en bits, C19 10 12 13 15 16 17 18 19 22 24 27 30 32, D 20 4 5 6 7 8 9 10 11 12 13, 680 4 5,5 6,5 685 3 4 5 6, 685 X 5 6 8, 687 TXT10 T15 T20 T25 T27 T30 T40, 690 1 2, 690 PZD 1 2 3 Accessoires, Cardan-verlengstuk 1/2" Nr. 1990 KR-10, 2090-4, 620, multi-handgreep 676, 699	120	52	3,3

TC 19-MU-10
**1/2" DOPSLEUTELSET
 IN ETUI**
 16-delig

€109,⁰⁰
 + BTW



- › gereedschappen in metrische maten
- › met robuuste, omschakelbare ratel, met schakelpal en drukknop-ontgrendeling
- › Robuust etui met sterke klittenbandsluiting en draaggreep
- › GEDORE CT-System, etui compatibel met GEDORE modulair systeem 1500 CT
- › Schuimmodule compatibel met GEDORE gereedschapswagen



Code	Nr.	Inhoud	Lengte mm	Breedte mm	Hoogte mm	-delig	Gewicht kg
3085023	TC 19-MU-10	1993 U-10 T ratel 1/2" dopsleutels C19 10 12 13 15 16 17 18 19 22 24 27 30 32 1990 KR-5 verlengstuk 1990-10 verlengstuk in textiel-etui	185	335	65	16	2,85

INNOVATIEF PROFIEL BESCHERMT SCHROEFKOPPEN

GEDORE 1/2" doppen met C-profiel zijn de intelligente oplossing voor handmatige zeskant schroefverbindingen, zowel in metrische als AF- (inch) maten.

Het profiel van de dop wordt gekenmerkt door zijn gelijkmatige golfcontour. Dit betekent dat de kracht op de flanken van de schroefkop werkt en niet op de schroefhoeken, wat resulteert in een gelijkmatigere verdeling van de kracht. De schroefkoppen worden beschermd door het

grotere contactoppervlak en ook de krachtoverbrenging is verbeterd. Bovendien kunnen GEDORE doppen met C-profiel ook worden gebruikt op beschadigde schroefkoppen en op schroeven buiten het tolerantiebereik.

Gemaakt van chroom vanadium staal, verchromd en gepolijst, zijn de C-profiel doppen slijtvast en duurzaam en ontworpen voor gebruik in vele branches.



vanaf

€ 4,⁹⁰
+ BTW

C19 DOPPEN 1/2"

C profiel



- > Handbediende doppen voor metrische en inch maat schroefverbindingen
- > Verchromd en gepolijst
- > In overeenstemming met DIN 3124

1/2"

Code	Nr.	Lengte mm	inch	Gewicht kg	excl. BTW
3103889	C19 10	38	3/8"	0,05	4,90
3103897	C19 12	38		0,05	4,90
3103900	C19 13	38	1/2"	0,05	4,90
3103919	C19 15	40	19/32"	0,06	5,50
3103927	C19 16	40	5/8"	0,06	5,50
3103935	C19 17	40		0,07	5,50
3103943	C19 18	40	11/16"	0,06	5,50
3103951	C19 19	40	3/4"	0,07	5,50
3103978	C19 22	41,5		0,09	5,90
3103986	C19 24	41,5	15/16"	0,12	6,50
3103994	C19 27	41,5	1.1/16"	0,14	8,50
3104001	C19 30	43	1.3/16"	0,17	9,30
3104028	C19 32	43	1.1/4"	0,18	9,30

1

TOP MATERIAAL

- Gemaakt van chroom vanadium staal, verchroomd en gepolijst.

2

LAGERE BELASTING VAN DE SCHROEFKOP

- Betere krachtoverbrenging door een groter contactoppervlak.

3

BREED TOEPASSINGSGEBIED

- Het C-profiel is ook geschikt voor beschadigde schroefkoppen en schroeven buiten het tolerantiebereik.

DE SCHROEFKOP BLIJFT INTACT

„De dopsleutels met C-profiel van GEDORE overtuigen door een merkbaar verbeterde krachtoverbrenging en de schroefkop wordt merkbaar minder belast.“



i SCHROEFKOP- VRIENDELIJK C-PROFIEL

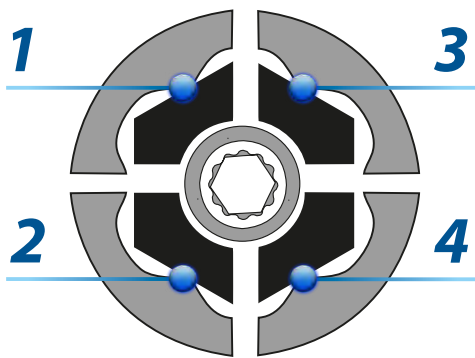

TECHNIEK

Het profiel van de dop wordt gekenmerkt door zijn gelijkmatige golfprofiel. Dit betekent dat de kracht op de zijkant van de schroefkop werkt en niet op de schroefhoeken, wat resulteert in een gelijkmatigere verdeling van de kracht.

1

Ook van toepassing op schroeven buiten het tolerantiebereik.

2

Geen beschadiging van de schroefkop, d.w.z. geen vervorming van de randen als gevolg van de uitgeoefende kracht.

3

Grote krachtoverbrenging door een groter contactoppervlak.

4

Ook geschikt voor beschadigde schroefkoppen.



D 20 DMU-3
DOPSLEUTEL-
SET 1/4"

14-delig



- > Met handbediende 12-kant UD-profiel dopsleutels en bedieningsgereedschap van vanadiumstaal 31CrV3
- > met extra fijn vertande omschakelbare ratel
- > in kunststof box

€79,90
+ BTW

6,3 1/4" 6,3 mm

Code	Nr.	Inhoud	Lengte mm	Breedte mm	Hoogte mm	Diepte mm	-delig	Gewicht kg
1815598	D 20 DMU-3	Ratel 2093 U-3 Dopsleutels D 20 4,5 5,5 6, 7 8 9 10 11 12 13 Accessoires 1/4" verlengstuk 2090-4	140	107	47	95	14	0,429

D 20 KMU-20
DOPSLEUTELSET 1/4"

37-delig



- > met gesmede, geharde 12-kant UD-Profiel dopsleutels, voor handgebruik
- > Met bedieningsgereedschap
- > met robuuste, omschakelbare ratel, met schakelpal en drukknop-ontgrendeling
- > in kunststof box

€99,90
+ BTW

6,3 1/4" 6,3 1/4" 6,3 mm

Code	Nr.	Inhoud	Lengte mm	Breedte mm	Hoogte mm	Diepte mm	-delig	Gewicht kg
1822373	D 20 KMU-20	Ratel 2093 U-20 Dopsleutels en bits D 20 4 5 6 7 8 9 10 11 12 13 680 4 5,5 6,5 685 3 4 5 6 685 X 5 6 8 687 TX T10 T15 T20 T25 T27 T30 T40 690 1 2 690 PZD 1 2 3 Accessoires 1/4" verlengstuk 2090-4 620 1/4" multihandgreep 676 699	202	119	38	38	37	0,712

ITX 20 TX-015
DOPSLEUTELSCHROEVENDRAAIERSET 1/4"
 15-delig

- › Met handbediende dopsleutelschroevendraaiers van speciaal vanadiumstaal
- › in kunststof box



€ 89,⁹⁰
 + BTW

6,3 1/4"

Code	Nr.	Inhoud	Lengte mm	Breedte mm	Diepte mm	-delig	Gewicht kg
1815628	ITX 20 TX-015	Dopsleutelschr.dr. 1/4" voor inwendige TX-schroeven nr. ITX 20 T8 T9 T10 T15 T20 T25 T27 T30 T40 Dopsleutel 1/4" voor uitwendige TX-schroeven nr. TX 20 E4 E5 E6 E7 E8 E10	160	95	38	15	0,307

30 G / D 30 G
DOPSLEUTELSET 3/8"
 17-delig

- › met gesmede, geharde 6-kant (nr. 30) of 12-kant (nr. D 30) UD-profiel dopsleutels, voor handgebruik
- › Met bedieningsgereedschap
- › sortiment U-3 met extra fijn vertande omschakelbare ratel
- › sortiment U-10 met robuuste omschakelbare ratel met schakelpal
- › in GEDORE blauwe plaatstalen cassette



€ 175,⁰⁰
 + BTW

vanaf

10 3/8 mm

Code	Nr.	Inhoud	Lengte mm	Breedte mm	Diepte mm	-delig	Gewicht kg	excl. BTW
6235980	30 GMU-3	Omschakelbare ratel 3/8" No. 3093 U-3 Dopsleutel 3/8" zeskant UD profiel nr. 30 6 7 8 9 10 11 13 14 15 16 17 19 Schuifgreep 3/8" Nr. 3087 Verlengstuk 3/8" nr. 3090-5 -10, Cardangewricht 3/8" No. 3095	320	210	55	17	2,6	175,00
6239380	D 30 GMU-10	Omschakelbare ratel 3/8" No. 3093 U-10 Dopsleutel 3/8" 12-kant UD profiel Nr. D 30 6 7 8 9 10 11 13 14 15 16 17 19 Schuifgreep 3/8" Nr. 3087 Verlengstuk 3/8" nr. 3090-5 -10, Cardangewricht 3/8" No. 3095	320	210	55	17	2,7	195,00

30 IMU-10
DOPSLEUTELSET 3/8"
 26-delig

- > Met handbediende zeskant UD profiel doppen
- > Met bedieningsgereedschap
- > sortiment U-10 met robuuste omschakelbare ratel met schakelpal
- > in GEDORE blauwe plaatstalen cassette

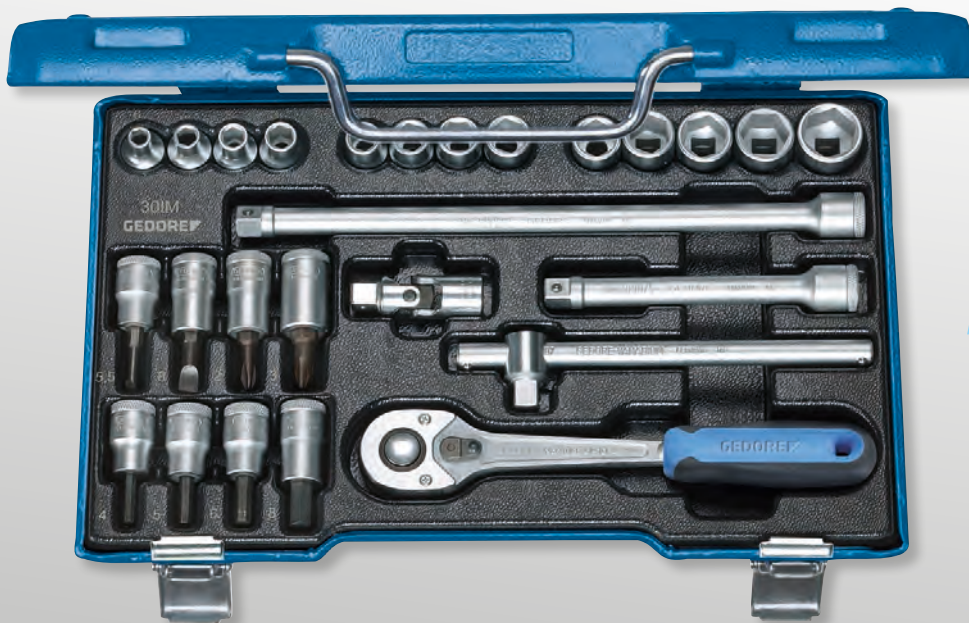

€249,00
 + BTW

10 3/8 mm

Code	Nr.	Inhoud	Breedte mm	Hoogte mm	Diepte mm	-delig	Gewicht kg
6229740	30 IMU-10	Omschakelbare ratel 3/8" Nr. 3093 U-10 200 mm Schuifgreep 3/8" Nr. 3087 Verlengstuk 3/8" Nr. 3090-5 125 mm Verlengstuk 3/8" Nr. 3090-10 250 mm Cardangewricht 3/8" Nr. 3095 51 mm Dopsleutel 3/8" Nr. 30 zeskant 6 7 8 9 10 11 12 13 14 15 16 17 19 mm Dopsleutelschroevendraaier 3/8" Nr. IS 30 sleuf 5,5x1 8x1,2 mm Dopsleutelschroevendraaier 3/8" Nr. IN 30 binnenzeskant 4 5 6 mm Dopsleutelschroevendraaier 3/8" Nr. IKS 30 kruiskop PH 2 3	320	55	210	26	3,1

ITX 30 PM
DOPSLEUTELSCHROEVENDRAAIERSSET 3/8"
 7-delig

- > tbv inwendige TX schroeven
- > in kunststof box



€59,90
 + BTW

10 3/8

Code	Nr.	Inhoud	Lengte mm	Breedte mm	Diepte mm	-delig	Gewicht kg
1509926	ITX 30 PM	ITX 30 T20 T25 T27 T30 T40 T45 T50	200	120	38	7	0,627

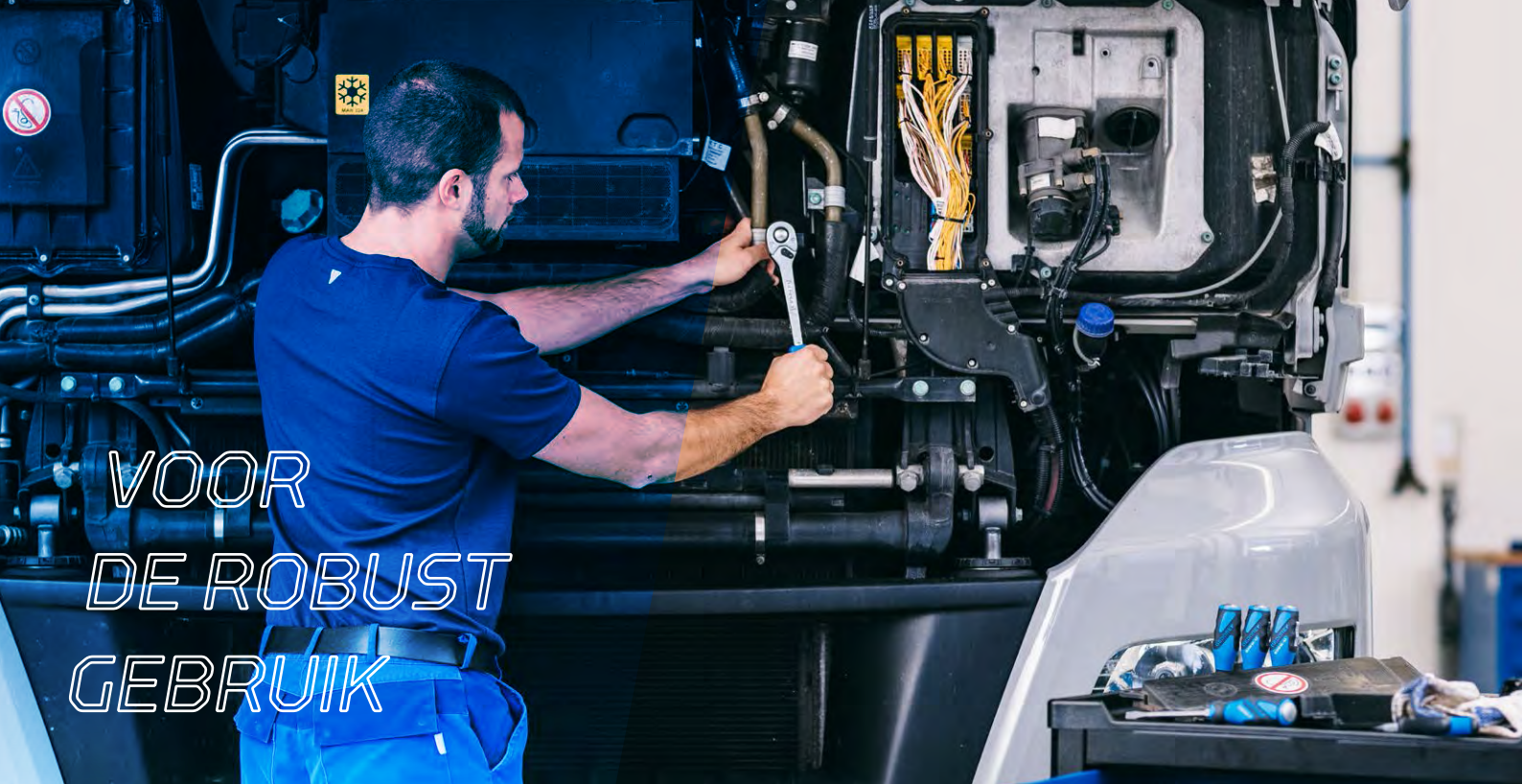

VOOR DE ROBUST GEBRUIK

19 V20U-20
DOPSLEUTELSET 1/4"+1/2"
81-delig

- › Met handbediende doppen
- › Met bedieningsgereedschap
- › met robuuste, omschakelbare ratel, met schakelpal en drukknoop-ontgrendeling
- › in GEDORE blauwe plaatstalen cassette



€398,00
+ BTW



Code	Nr.	Inhoud	Lengte mm	Breedte mm	Hoogte mm	Diepte mm	-delig	Gewicht kg
1550691	19 V20 U-20	Ratel 1/2" 1993 U-20, 1/4" 2093 U-20 Dopsleutels 1/2", 19 10 11 12 13 14, 15 16 17 18 19 21 22, 24 27 30 32 36 1/4" UD-profiel, D 20 4 5 5,5 6 7, 8 9 10 11 12 13, 680 4 4,5 5,5 6,5 685 2,2,5 3 4 5 6 8, 685 X 5 6 8, 687 TX T10 T15 T20, T25 T27 T30 T40, 690 1 2 3 690 PZD 1 2 3, 885 3 4 5 6 8 10, 885 X 5 6 8 10 12, 887 TX T27 T30, T40 T45 T50 Accessoires 1/2" verlengstuk 1990-5-10, 1/4" verlengstuk 2090-4, 1/4" multi- greep 676, 1/4" cardangewricht 2095, 620, 699, KB 819	425	280	57	55	81	6,3

OPTIMAAL SAMENGESTELD VOOR ZESKANT BOUTEN EN MOEREN

De GEDORE doppenset 19 DMU 183 met sleuteltang en 1/2" ratel met fijne vertanding is een uitgekende gereedschapsset, ontworpen voor het aandraaien van bouten en moeren.

Variabele schroef- en vasthoudmogelijkheden dankzij de traploos instelbare sleuteltang aan de ene kant en de ratel met uitgebreide dopsleutelset met UD-profiel aan de andere kant. De gelijkmatige krachtoverbrenging via het golfvormige UD-profiel zorgt voor een gelijkmatige drukverdeling bij de hoogste belastingen en verhindert het ronddraaien van de bout of moer. Deze gereedschapsset is een waardevolle hulp en is ondergebracht in een praktische kunststof koffer met Check-Tool inzet.

NIEUW



1

MOERSLEUTEL EN TANG IN ÉÉN GEREEDSCHAP

- Dankzij het spelingsvrije scharnier met schuifmechanisme biedt de GEDORE sleuteltang een vrijwel traploze instelling van de sleutelwijdte tot 42 mm.

2

TOP KWALITEIT

- De fijnvertande 1/2" omschakelbare ratel met schakelpal van GEDORE is ontworpen voor continu gebruik onder de meest veeleisende omstandigheden.

3

VEILIG OPGEBORGEN

- Praktische Check-Tool inzet voor het veilig opbergen van gereedschap en directe constatering van het niet aanwezig zijn van het gereedschap.



„De GEDORE Set 19 DMU 183 is optimaal uitgerust voor bouten en moeren. Het UD-profiel zorgt voor een lagere belasting van de schroefkoppen, zelfs bij hoge krachtoverbrenging.“

19 DMU 183 DOPSLEUTELSET inclusief sleuteltang

€219,00
+ BTW



- > 1/2" dopsleutelset met cardanverlengstuk en sleuteltang maat 7 (0-42mm / 0-1.5/8")
- > Beproefde 1993 U-20 ratel en dopsleutels met zeskant UD profiel (10-32 mm)
- > Flexibel te gebruiken tot SW 42 mm met sleuteltang
- > incl. beschermbecken voor sleuteltang voor oppervlaktevriendelijk vastgrijpen
- > Check-Tool inzet in compact kunststof doos met zichtvenster

1/2" 12,5

Code	Nr.	Inhoud	Lengte mm	Breedte mm	Hoogte mm	Diepte mm	-delig	Gewicht kg
3416321	19 DMU 183	1993 U-20 Omschakelbare ratel 1/2" Dopsleutels 19- 10 12 13 15 16 17 18 19 22 24 27 30 32 1990 KR-5 Cardan verlengstuk 1/2" 183 7 TCSleuteltang incl. bekken WK 19DM/IN19 L Doos leeg EI-19 DMU 183 Check-Tool inzet leeg	360	190	70	51	18	3,1

19 BMC 20 DOPSLEUTELSET 1/4"+1/2" 69-delig

- > De GEDORE dopsleutelset is geschikt voor de industrie, automotive als ook de DIY & hobby sector
- > Hij is voorzien van een zwart/blauwe Check-Tool inzet, waardoor het ontbreken van gereedschappen direct zichtbaar is.
- > door de druppelvormige kopvorm van de omschakelbare ratel is deze set bijzonder goed geschikt voor de krapste schroeflocaties
- > 1/4"- en 1/2"-zeskant dopsleutels met alle metrische maten van 4-32 mm evenals een bitset voor de meest gangbare aandrijvingen zoals zaagsnede, PH, PZ, TX, XZN en binnenzeskant
- > de omschakelbare ratels beschikken over een 2-componentengreep, omschakelpal en drukknop-ontkoppeling, waarmee een comfortabel, snel en veilig werken mogelijk wordt
- > Afhankelijk van de sleutelwijdte worden verlengstukken tot 375 mm meegeleverd.



Code	Nr.	Inhoud	Lengte mm	Breedte mm	Hoogte mm	-delig	Gewicht kg
3108902	19 BMC 20	Ratels 1/4" 1/2", Omschakelbare ratel 1/4" 2093 U-20, omschakelbare ratel 1/2" 1993 U-20 Dopsleutels 1/4" 1/2" Zeskant dopsleutels 1/4" SW 4 4,5 5 5,5 6 7 8 9 10 11 12 13 14 mm Zeskant dopsleutels 1/2" SW 15 16 17 18 19 21 22 24 27 30 32 mm Zeskant dopsleutels lang 1/2" SW 10 13 17 19 mm Bits 1/4", Binnenzeskant 2 3 4 5 6 8 mm, TX; met boring T10 T15 T20 T25 T27 T30 T40 Sleuf 4 5,5 6,5 8 mm, Kruiskop PH 1 2 3, Kruiskop PZ 1 2 3, Multi-tand XZN M4 M5 M6 M8 Toebehoren 1/4" 1/2, Verlengstuk 1/4" 50 100 mm, Adapter 1/4" x 1/4", Bit-Houder 1/4", T-handgreep 1/4" Cardangewricht 1/4", Verlengstuk 1/2" 125 250 mm, Cardangewricht 1/2", T-handgreep 1/2"	460	355	86	69	5,7

19 EMU-20 DOPSLEUTELSET 1/2"

23-delig

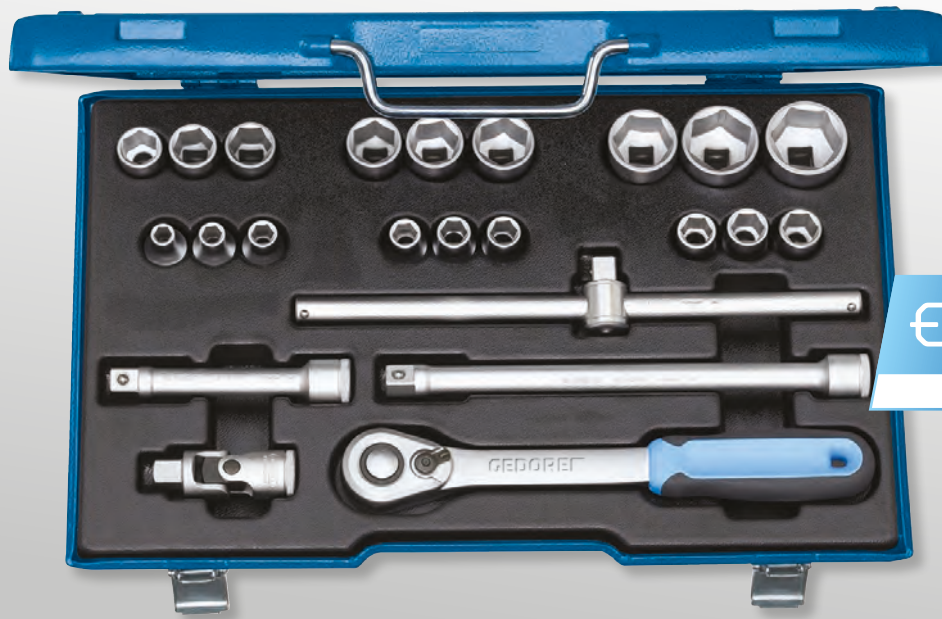

€239,00
+ BTW

- > Met handbediende zeskant UD profiel doppen
- > Met bedieningsgereedschap
- > sortiment U-20 met robuuste omschakelbare ratel met schakelpal en met drukknop-ontgrendeling
- > in GEDORE blauwe plaatstalen cassette

12,5 1/2" mm

Code	Nr.	Inhoud	Lengte mm	Breedte mm	Hoogte mm	Diepte mm	-delig	Gewicht kg
2545837	19 EMU-20	Omschakelbare ratel 1/2" Nr. 1993 U-20 Dopsleutels 1/2" zeskant UD profiel nr. 19 8 9 10 11 12 13 14 15 16 17 18 19 21 22 24 27 30 32 Schuifgreep 1/2" Nr. 1987 Verlengstuk 1/2" Nr. 1990-5 -10 Cardangewricht 1/2" Nr. 1995	425	280	57	277	23	5,7

D 19 VMU-10 DOPSLEUTELSET 1/2"

28-delig



€309,00
+ BTW

- > Met handbediende UD-doppen 12 kant
- > Met bedieningsgereedschap
- > met robuuste, omschakelbare ratel, met schakelpal en drukknop-ontgrendeling
- > in GEDORE blauwe plaatstalen cassette

12,5 1/2" mm

Code	Nr.	Inhoud	Lengte mm	Breedte mm	Hoogte mm	Diepte mm	-delig	Gewicht kg
2682877	D 19 VMU-10	Omschakelbare ratel 1/2" Nr.1993 U-10T Dopsleutels 1/2" 12-kant UD-profiel nr. D 19 10 11 12 13 14 15 16 17 18 19 20 21 22 23 24 26 27 28 30 32 33 34 36 Schuifgreep 1/2" Nr. 1987, Verlengstuk 1/2" Nr. 1990-5 -10 Cardangewricht 1/2" Nr. 1995	277	425	55	277	28	6,7

D 19 WAU-20 DOPSLEUTELSET 1/2"

31-delig



- > Met handbediende UD-doppen 12 kant
- > Met bedieningsgereedschap
- > met robuuste, omschakelbare ratel, met schakelpal en drukknoop-ontgrendeling
- > in GEDORE blauwe plaatstalen cassette

€289,00
+ BTW

12,5 1/2" AF

Code	Nr.	Inhoud	Lengte mm	Breedte mm	Hoogte mm	Diepte mm	-delig	Gewicht kg
2546027	D 19 WAU-20	Omschakelbare ratel 1/2" Nr. 1993 U-20 Dopsleutels 1/2" 12-kant UD-profiel Nr. D 19 5/16 11/32 3/8 13/32 7/16 1/2 9/16 9/32 5/8 11/16 3/4 25/32 13/16 7/8 5/16 1" 1.1/16 1.1/8 1.3/16 1.1/4" Haakse stiftsleutelset lang in houder 8 stuks AF No. H 42 EL-88 A Verlengstuk 1/2" Nr. 1990-5 -10 Cardangewricht 1/2" Nr. 1995	425	280	57	277	31	5,9

IN 19 PM DOPSLEUTEL- SCHROEVENDRAAIERSET 1/2"

9-delig



€72,90
+ BTW

12,5 1/2" mm

Code	Nr.	Inhoud	Lengte mm	Breedte mm	Diepte mm	-delig	Gewicht kg
6156250	IN 19 PM	IN 19 5 6 7 8 9 10 12 14 17	281	79	35	9	1,362

IN 19 PA
**DOPSLEUTEL-
 SCHROEVENDRAAIERSET 1/2"**
 9-delig

- > tbv binnenzekantschroeven
- > in GEDORE blauwe plaatstalen cassette



€74,⁹⁰
 + BTW

12,5 1/2" AF

Code	Nr.	Inhoud	Lengte mm	Breedte mm	Diepte mm	-delig	Gewicht kg
6156410	IN 19 PA	IN 19 3/16 7/32 1/4 9/32 5/16 3/8 1/2 9/16 5/8"	281	79	35	9	1,328

ITX 19 TX-017
DOPSLEUTEL-SCHROEVENDRAAIERSET 1/2"
 17-delig

- > tbv inwendige en uitwendige TX schroeven
- > in GEDORE blauwe plaatstalen cassette

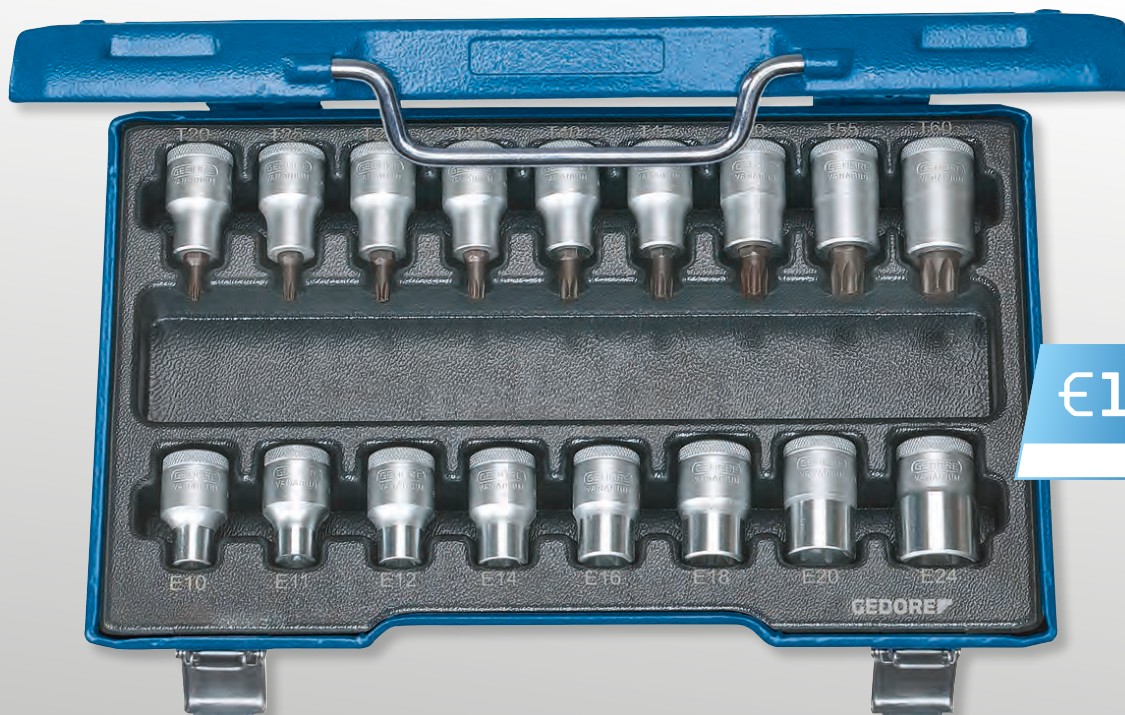

€189,⁰⁰
 + BTW

12,5 1/2"

Code	Nr.	Inhoud	Lengte mm	Breedte mm	Diepte mm	-delig	Gewicht kg
6129520	ITX 19 TX-017	Dopsleutelschroevendraaiers 1/2" voor inwendige TX schroeven No. ITX 19 T20 T25 T27 T30 T40 T45 T50 T55 T60 Dopsleutels 1/2" voor uitwendige TX-schroeven nr. TX 19 E10 E11 E12 E14 E16 E18 E20 E24	320	210	55	17	2,99

K 1900-018

SLAGSCHROEVENDRAAIERSET 1/2"

18-delig



- > met dopsleutelschroevendraaiers tbv de meest gangbare zaagsnede-, kruis-, en binnenzekant-koppen
- > met slagschroevendraaier geschikt voor het losdraaien van vastzittende schroeven/bouten door een slag met de hamer, links- en rechtsom instelbaar
- > in kunststof box

€99,90
+ BTW

12,5 1/2" 8 5/16

Code	Nr.	Inhoud	Lengte mm	Breedte mm	Hoogte mm	Diepte mm	-delig	Gewicht kg
6654600	K 1900-018	Schroevendraaierbit 5/16" met gleuf nr. 880 5,5 6,5 8 12 Schroevendraaierbit 5/16" inbus No. 885 4 5 6 8 10 Schroevendraaierbit 5/16" kruiskop PH Nr. 890 2 3 4 Schroevendraaierbit 5/16" inwendig TX nr. 887 TX T27 T30 T40 T45 Bithouder 5/16" Nr. KB 819 Slagschroevendraaier 1/2" Nr. K 1900	202	123	39	38	18	1,249

D 32 FMU-2

DOPSLEUTELSET 3/4"

16-delig

- > Voor het los- en vastdraaien van bouten en moeren met grote sleutelwijdtes
- > met hulpstukken van Vanadium Staal 31CrV3
- > sortiment U-2 met fijnvertande omschakelbare ratel
- > Duurzame, duurzame GEDORE blauw plaatstalen behuizing



€459,00
+ BTW

20 3/4" mm

Code	Nr.	Inhoud	Lengte mm	Breedte mm	Diepte mm	-delig	Gewicht kg
6281230	D 32 FMU-2	Omschakelbare ratel 3/4" No.3293 U-2 Dopsleutels 3/4" 12-kant UD-profiel nr. D 32 22 24 27 30 32 36 38 41 46 50 55 60 Schuifgreep 3/4" Nr. 3287 Verlengstuk 3/4" nr. 3290-8 -16	555	230	80	16	15,2

KLEIN MET GROTE VERBINDING



SB S 1932-04 ADAPTERSET

4-delig



€42,50
+ BTW

- › Met 3/8" tot 3/4" verloopstukken
- › Universeel cardan-verlengstuk 1/2" met kogelkop
- › Maakt een zwenking tot maximaal 15° mogelijk
- › Cardan-kop kan tot 230 Nm worden belast en, indien gefixeerd, conform DIN
- › Fixatie vindt plaats door de dop volledig aan te duwen over de vierkant-rand.

12,5 1/2" 20 3/4" 10 3/8"



Code	Nr.	Inhoud
3100189	SB S 1932-04	Verloopstuk 1/2" - 3/4" Nr. 1932, Verloopstuk 1/2" - 3/8" Nr. 1930 Verloopstuk 3/4" - 1/2" Nr. 3219, Cardan-verlengstuk 1/2" Nr. 1990 KR-2

Lengte mm	-delig	Gewicht kg
120	4	0,458

S 2032-05 ADAPTER- SET 1/4" - 3/4"

5-delig



€37,90
+ BTW

- › Met verloopstukken van 1/4" tot 3/4".
- › Verloopstukken 1930, 3020
- › Verloopstukken 2030, 3019, 1932
- › Let op de maximale belastbaarheid van de aandrijfviertakten volgens DIN 3123, ISO 3316

6,3 1/4" 10 3/8"
12,5 1/2" 20 3/4"

Code	Nr.	Inhoud	Lengte mm	Breedte mm	Hoogte mm	-delig	Gewicht kg
1729071	S 2032-05	Verloopstuk 2030 1/4" - 3/8" (max. 62 Nm) Verloopstuk 3019 3/8" - 1/2" (max. 202 Nm) Verloopstuk 1932 1/2" - 3/4" (max. 512 Nm) Verloopstuk 3020 3/8" - 1/4" (max. 62 Nm) Verloopstuk 1930 1/2" - 3/8" (max. 202 Nm)	134	51	51	5	0,34

2093 U-10 OMSCHAKELBARE RATEL 1/4"



€39,90
+ BTW

6,3 1/4"

Code	Nr.	Aandrijvierkant inch-maat	Aandrijvierkant mm	Arbeidshoek	Lengte mm	Ratelkophoogte mm	Gewicht kg
6180470	2093 U-10	1/4"	6,3	15°	130	21,5	0,109

3093 U-10 OMSCHAKELBARE RATEL 3/8"



€49,90
+ BTW

10 3/8"

Code	Nr.	Aandrijvierkant inch-maat	Aandrijvierkant mm	Arbeidshoek	Lengte mm	Ratelkophoogte mm	Gewicht kg
6236950	3093 U-10	3/8"	10	11°	200	30,2	0,254

1993 U-10 L OMSCHAKELBARE RATEL 1/2"

Lange uitvoering



€69,90
+ BTW

12,5 1/2"

Code	Nr.	Aandrijvierkant inch-maat	Aandrijvierkant mm	Arbeidshoek	Lengte mm	Aantal tanden	Gewicht kg
6154550	1993 U-10 L	1/2"	12,5	7,5°	350	48	0,62

- > bijzonder geschikt voor het robuuste gebruik in de industrie en de automotive
- > Uitvoering volgens DIN 3122, ISO 3315
- > Terughaalhoek 15°
- > tbv handbediende dopsleutels en hulpstukken met aandrijvierkant vlg. DIN 3120 - C 6,3, ISO 1174 met kogelvergrendeling

- > bijzonder geschikt voor het robuuste gebruik in de industrie en de automotive
- > Uitvoering volgens DIN 3122, ISO 3315
- > Met drukknop-ontgrendeling
- > Terughaalhoek 11,25°
- > tbv handbediende dopsleutels en hulpstukken met aandrijvierkant vlg. DIN 3120 - C 10, ISO 1174 met kogelvergrendeling

- > uitvoering volgens DIN 3122, ISO 3315
- > Met drukknop-ontgrendeling
- > Terughaalhoek 7,5°
- > tbv handbediende dopsleutels en hulpstukken met aandrijvierkant vlg. DIN 3120 - C 12,5, ISO 1174 met kogelvergrendeling

GROTE HEFBOOMWERING MET EEN FLEXIBELE KOP

Met zijn lengte van 615 mm is de GEDORE 1/2" omschakelbare ratel met kniegewricht 1993 GU-10 XL een echte krachtpatser die vooral in de bedrijfs-wagensector zijn sterke kanten kan laten zien.

De 180° zwenkbare kop van de ratel heeft een ratelvergrendeling die via de middelste stand van de schakelpal kan worden geactiveerd. Instel- en uitlijningswerkzaamheden kunnen in deze stand comfortabel en nauwkeurig worden uitgevoerd. De combinatie van de hefboom-lengte (615 mm) en de maximale krachtoverbrenging van 600 Nm maken de ratel met 1/2" kniegewricht en drukkno-pontgrendeling tot een onmisbaar gereedschap voor werkplaatsen, met name in de bedrijfsvoertuigensector.

De ratelsleutel met kniegewricht van vanadiumstaal 31CrV3, mat ver-chroomd, is ontworpen voor continu gebruik in de bedrijfssec-tor en voldoet aan de hoge eisen in werkplaatsen en de industrie. De ergonomische 2-componenten handgreep zorgt voor een comfortabele grip.



1

SOLIDE RATELKOP

- De ratelkop met schakelpal en ratelvergrendeling in de middelste stand van de schakelpal kan een max. koppel van 600 Nm overbrengen.

2

FLEXIBEL GEBRUIK

- De ratelkop kan 180° worden gedraaid, waardoor hij geschikt is voor schroeven die moeilijk bereikbaar zijn.

3

EXTRA LANGE VERSIE

- Met een lengte van 615 mm kan de ratelsleutel met kniegewricht grote krachten overbrengen en is hij dus speciaal ontworpen voor de bedrijfsvoertuigensector.

4

GEMAKKELIJK IN GEBRUIK

- De antislip, ergonomische 2-componenten handgreep is voorzien van een ophanggat.



„De 1/2" 1993 GU-10 XL omschakelbare ratel met kniegewricht is bijzonder handig in de werkplaats bij het losdraaien van wielbouten of moeilijk bereikbare vastzittende schroeven.“



1993 GU-10 XL
**OMSCHAKELBARE RATEL
 MET KNIEGEWRICHT 1/2"**
 extra lang

- > extra lange uitvoering
- > 180° zwenkbaar
- > Met drukknop-ontgrendeling
- > Terughaalhoek 7,5°
- > tbv handbediende dopsleutels en hulpstukken met aandrijfvierkant volgens DIN 3120 - C 12,5, ISO 1174 met kogelvergrendeling



€99,⁹⁰
 + BTW

1/2" 12,5 

Code	Nr.	Aandrijfvierkant inch-maat	Aandrijfvierkant mm	Arbeidshoek	Lengte mm	Gewicht kg
2018934	1993 GU-10 XL	1/2"	12,5	7,5°	615	1,16

1993 TU-10
TELESCOPISCHE
OMSCHAKELBARE RATEL 1/2"

- > lange hefboom voor een hoog aanhaalmoment, max. 600 N-m
- > Met drukknop-ontgrendeling
- > Terugterughaalhoek 7,5°
- > tbv handbediende dopsleutels en hulpstukken met aandrijfvierkant vlg. DIN 3120 - C 12,5, ISO 1174 met kogelvergrendeling



€109,⁹⁰
+ BTW

400 - 600 mm

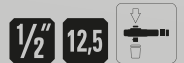

Code	Nr.	Aandrijfvierkant inch-maat	Aandrijfvierkant mm	variabele lengte mm	Arbeidshoek	Aantal tanden	Gewicht kg
3041859	1993 TU-10	1/2"	12,5	400-600	7,5°	48	1,31

29
WERFPUNTRATEL
12-kant

- > omschakelbare ratel met 2 sleutelmaten, 12-kant en centreerpunt
- > bijzonder geschikt voor de staal- en steigerbouw

vanaf €29,⁹⁰
+ BTW



Code	Nr.	Breedte over flats	Lengte mm	Kophoogte mm	Kopbreedte mm	Gewicht kg	excl. BTW
1648934	29 17X19	17x19	315	49	42,0	0,463	29,90
1382853	29 19X22	19x22	315	49,5	42,0	0,448	39,90
1648926	29 19X24	19x24	365	56	51,5	0,757	39,90
6262790	29 24X30	24x30	402	63	61,0	1,378	79,50

GECONTRO- LEERD EN PRECIES



3550-UK-LS4 MOMENTSLEUTEL TORCOFLEX UK SET 1/2"

5-delig

- ▶ beproefde momentsleutel in het aanhaalbereik 40-200 N-m met testcertificaat
- ▶ gecontroleerd rechtsom aanhalen; omschakelbare ratel met rechts- en linksom functie; aandrijving 1/2"
- ▶ geclassificeerd volgens DIN EN ISO 6789-2:2017; afgesteld op een maximaal toegestane afwijking van +/-3% en zodoende nauwkeuriger dan de +/-4% die in de norm is vastgelegd
- ▶ door het 1/2"-verlengstuk en de krachtddoppen met beschermhuls in de maten 17, 19 en 21 mm zeer goed geschikt voor het wisselen van velgen

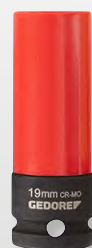

€139,⁹⁰ + BTW



Code	Nr.	Type	Aandrijf- vierkant inch- maat	Aandrijf- vierkant metrisch mm	Inhoud	N-m	Hoogte mm	Afstand behuizing - vierkantmidden mm	Lengte mm	Kopbreedte mm	Kophoogte mm	-delig	Gewicht kg
3107027	3550-UK-LS4	Ratel met schakelpal	1/2"	12,5	Momentsleutel TORCOFLEX 40-200 Nm No. 3550-20 UK Verlenging No. 1990-5 Dopsleutelset 1/2", 3-delig	40-200	44	21,3	499	42,5	22	5	2,398

NAUWKEURIG IN UITVOERING EN AANHAALMOMENT

De GEDORE TORCOFIX stelt de gebruiker in staat een momentsleutel op een intuïtieve manier te gebruiken.

De Torcofix TF-K momentsleutel van GEDORE is bij uitstek geschikt voor reparatie- en onderhoudswerkzaamheden. De ergonomische vorm van de handgreep centreert de hand in het midden van de handgreep, wat de optimale positie is om kracht uit te oefenen. Dankzij de fixatie-uitsparingen in het schaalframe is een optimale instelling van het aanhaalmoment mogelijk. Ook de schaalverdeling is dmv kleurgebruik en een betere positionering verder geoptimaliseerd, wat voor een betere afleesbaarheid en instelbaarheid van het aanhaalmoment zorgt.

de koppelwaarden. Met een afslag-nauwkeurigheid van +/- 3% tolerantie van de ingestelde schaalwaarde, overtreft de Torcofix de eisen van DIN EN IS 6789-2:2017 van +/- 4%. Dankzij de duurzame 1-component handgreep is het afslag-sigitaal zeer goed voelbaar. Voor werkzaamheden in kleine ruimten is de nieuwe Torcofix ook verkrijgbaar als SE-versie.



vanaf

€149,00 + BTW

1

GECONTROLEERD AANHAALMOMENT

- Gecontroleerd en nauwkeurig aanhalen van schroefverbindingen van 20-850 N-m
- Afwijking van +/- 3% en dus nauwkeuriger, dan de door de norm vereiste +/- 4%.
- Inclusief testcertificaat volgens DIN EN ISO 6789-2:2017

2

VERBETERDE LEESBAARHEID

- De geoptimaliseerde dubbele schaal, de kleurstelling en de centrale positionering van de hoofdschaal en nonius zorgen voor een betere leesbaarheid van de instellingswaarden

3

PERMANENT AFLEESBAAR

- Schaalverdeling en opschrift beschermd onder kijkvenster geplaatst

4

MAKKELIJKER INSTELBAAR

- Dankzij de fixatie-uitsparingen in het schaalframe is een optimale instelling van het aanhaalmoment mogelijk

5

INTUÏTIEF, ERGONOMISCH GEBRUIK

- Door de ergonomische vorm van de greep wordt de hand automatisch in het midden gecentreerd
- Duidelijk hoorbare en voelbare afslag bij het bereiken van het ingestelde aanhaalmoment



„Voorgeschreven aanhaalmomenten voor bijna alle boutverbindingen - van stuurpen tot remmen tot aandrijving - kunnen met de Torcofix nauwkeurig worden aangebracht. Voor een schroefverbinding van de hoogst mogelijke kwaliteit.“

TF-K MOMENTSLEUTEL TORCOFIX TF-K

20-850 N·m / 15-630 lbf·ft



Toepassing:

- > Gecontroleerd aanhalen van schroefverbindingen in het bereik van 20 - 850 N·m / 15 - 630 lbf·ft
- > verstelbare, hoor- en voelbaar uitschakelende, robuuste momentsleutel met geïntegreerde ratel

Uitvoering:

- > Geclassificeerd volgens DIN EN ISO 6789-2:2017 Type II klasse A, gekalibreerd met een maximaal toegestane afwijking van +/- 3% en dus nauwkeuriger dan de +/- 4% die de norm voorschrijft.
- > Inclusief herleidbaar testcertificaat (DIN EN ISO 6789-2:2017)
- > Tbv het gecontroleerd rechts- en linkom aanhalen (vierkant omsteken voor het veranderen van de richting)
- > 1/2" paddestoelvierkant met kogelvergrendeling. Vanaf 3/4" met doorsteekvierkant en stiftborging
- > Robuuste, matte gepoedercoate stalen pijpconstructie, met verzinkte ratel en hoogwaardige kunststof onderdelen
- > Nieuwe ergonomische handgreep, gevormd volgens de natuurlijke grijphouding van de hand
- > Duidelijk herkenbare, met de hand voelbare, centreer-en kalibratiehulp in het midden van de handgreep
- > Dubbele schaal N·m / lbf·ft met nonius (N·m), vergroot kijkvenster beschermt tegen vuil en beschadiging.
- > Met nonius schaal voor N·m hoofdschaal tbv het instellen van tussenliggende schaalwaarden; lbf·ft instelling alleen via hoofdschaal
- > Verticale opstelling van de schaalverdeling, dus geschikt voor links- en rechtshandige gebruikers.
- > Instelmarkering direct boven de schaal, voorkomt afleesfouten (parallaxfout)
- > Eenheidsopschrift geïntegreerd in het schaalframe en tevens beschermd tegen slijtage via kijkvenster,
- > Nauwkeurig afslag-mechanisme genereert een duidelijk voel- en hoorbaar signaal bij het bereiken van de ingestelde aanhaalwaarde.
- > Incl. weggrolbeveiliging, voorkomt weggrollen bij het neerleggen van de sleutel

Code	Nr.	Aandrijvierkant inch	Aandrijvierkant metrisch	N·m	Schaalverdeling	Schaalring	Lengte mm	Gewicht kg	excl. BTW
3278379	TF-K100	1/2"	12,5	20-100	5 N·m	0,5 N·m	313,3	0,97	149,00
3278387	TF-K200	1/2"	12,5	40-200	10 N·m	1 N·m	404,3	1,18	159,00
3278395	TF-K300	1/2"	12,5	60-300	10 N·m	1 N·m	495,3	1,37	195,00
3278409	TF-K400	3/4"	20	80-400	10 N·m	1 N·m	593,3	1,93	325,00
3278492	TF-K550	3/4"	20	110-550	10 N·m	1 N·m	863,8	3,6	519,00
3278514	TF-K850	3/4"	20	250-850	10 N·m	1 N·m	1285,8	4,8	649,00

TF-Z MOMENTSLEUTEL TORCOFIX Z

5-850 N·m / 3,7-630 lbf·ft



Toepassing:

- > Gecontroleerd aanhalen van schroefverbindingen in het bereik van 20 - 850 N·m / 15 - 630 lbf·ft
- > verstelbare, hoor- en voelbaar uitschakelende, robuuste momentsleutel met ronde pen-opname

Uitvoering:

- > Geclassificeerd volgens DIN EN ISO 6789-2:2017 Type II klasse A, gekalibreerd met een maximaal toegestane afwijking van +/- 3% en dus nauwkeuriger dan de +/- 4% die de norm voorschrijft.
- > Inclusief herleidbaar testcertificaat (DIN EN ISO 6789-2:2017)
- > Tbv het gecontroleerd rechts- en linkom aanhalen (insteekgereedschap omsteken voor het veranderen van de richting)
- > Pen-opname Ø 16 mm en Ø 22 mm
- > Fabrieks-kalibratiesteekmaat: 32 mm (Ø 16 mm) of 56 mm (Ø 22 mm)
- > Robuuste, matte gepoedercoate stalen pijpconstructie, en hoogwaardige kunststof onderdelen



€119,90 + BTW

310,3 - 1276,8 mm

vanaf



Code	Nr.	Ø	N·m	lbf·ft	Schaalverdeling	Schaalring	Lengte mm	Gewicht kg	excl. BTW
3278573	TF-Z100	16	20-100	15-75	5 N·m	0,5 N·m	310,3	0,76	119,90
3278581	TF-Z200	16	40-200	30-150	10 N·m	1 N·m	401,3	0,92	135,00
3278603	TF-Z300	16	60-300	45-220	10 N·m	1 N·m	492,3	1,15	159,00
3278611	TF-Z400	16	80-400	60-300	10 N·m	1 N·m	582,3	1,55	229,00
3278638	TF-Z550	22	110-550	80-405	10 N·m	1 N·m	848,8	2,94	415,00
3278654	TF-Z850	22	250-850	185-630	10 N·m	1 N·m	1276,8	4,39	615,00

i TORCOFIX Z

Techniek Informatie Z



1

Grote gereedschapsoopname-doorsnede van de pen brengt de grootste aanhaalmomenten over. Het gereedschap-snelwisselsysteem met stiftborging garandeert dat er flexibel en vlot gewerkt kan worden.

2

Ideaal voor montage op moeilijk toegankelijke plaatsen en waar beperkte ruimte is. Afhankelijk van de toepassing van de TORCOFIX Z kan zowel naar voren als ook vanaf de zijkant worden gewerkt. Ook eenvoudig te gebruiken voor linksom aanhalen door de sleutel 180° te draaien.

4549

MOMENTSLEUTEL TORCOFIX K

1-50 N·m / 0,75-37 lbf·ft



€139,00 + BTW

- > Gecontroleerd aanhalen van schroefverbindingen in het bereik van 1-50 N·m / 0,75 - 37 lbf·ft
- > Ingedeeld volgens DIN EN ISO 6789-2:2017 Type II klasse A, gekalibreerd op een maximaal toegestane afwijking van +/- 3 % en dus nauwkeuriger dan de +/- 4 % (4549-00 / - 6 %) vereist door de norm.
- > incl. traceerbaar testcertificaat
- > voor het gecontroleerd rechts- en linksom aandraaien
- > 1/4", 3/8" paddestoelvierkant met kogelvergrendeling
- > dubbelschaal N-m en lbf·ft onder een zichtvenster met loepeffect
- > met micrometerschaal voor N-m-hoofdschaal voor het instellen van schaal tussenwaarden
- > Automatische afslag dmv hoor- en voelbaar signaal
- > Ergonomisch systeem voor het instellen van het draaimoment

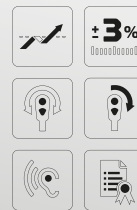
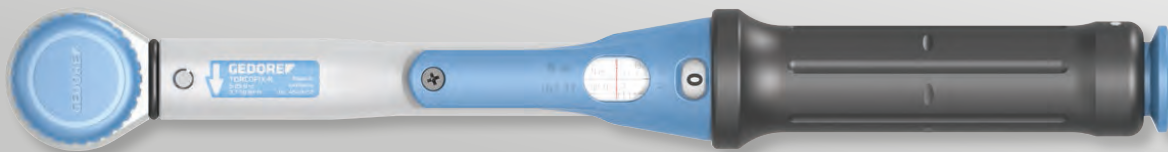

Code	Nr.	Aandrijfvierkant inch	Aandrijfvierkant metrisch	N-m	lbf-ft	Schaalverdeling	Schaalring	Lengte mm	Gewicht kg	excl. BTW
2201429	4549-00	1/4"	6,3	1-5	0,75-3,5	25 N-m	0,025 N-m	146	0,432	139,00
1545132	4549-02	1/4"	6,3	5-25	3,7-18	1 N-m	0,1 N-m	206,5	0,68	139,00
1545140	4549-05	3/8"	10	10-50	7,5-37	25 N-m	0,25 N-m	256,5	0,55	139,00

4400 - 4405

MOMENTSLEUTEL TORCOFIX Z

5 - 50 N·m / 3,7 - 37 lbf·ft



€109,90 + BTW

- > Gecontroleerd aanhalen van schroefverbindingen in het bereik van 5 - 50 N·m / 3,7 - 37 lbf·ft
- > geclassificeerd volgens DIN EN ISO 6789-2:2017 Type II klasse A inclusief herleidbaar testcertificaat, gekalibreerd op een maximaal toegestane afwijking van +/- 3% en zodoende nauwkeuriger dan de +/- 4% die in de norm is vastgelegd
- > voor het gecontroleerd rechts- en linksom aandraaien
- > dubbelschaal N-m en lbf·ft onder een zichtvenster met loepeffect
- > met micrometerschaal voor N-m-hoofdschaal voor het instellen van schaal tussenwaarden
- > Automatische afslag dmv hoor- en voelbaar signaal
- > Ergonomisch systeem voor het instellen van het draaimoment
- > bediening alleen met opsteekgereedschappen met uniforme steekmaat - anders kunnen er waardeverschuivingen optreden



Code	Nr.	Ø	N-m	lbf-ft	Schaalverdeling	Schaalring	Lengte mm	Gewicht kg	excl. BTW
1646168	4400-02	16	5-25	3,7-18	1 N-m	0,1 N-m	210,5	0,3	109,90
1646176	4405-05	16	10-50	7,5-37	25 N-m	0,25 N-m	260,5	0,39	109,90

8791
**OPSTEEK-
 STEEKSLEUTEL 16 Z**
 metrisch



- › Voor het oplossen van moeilijke montageverbindingen (hydraulische leidingen, remleidingen, enz.) in combinatie met een momentsleutel
- › Pen opname diameter 16 mm

vanaf

€29,⁹⁰
 + BTW

Code	Nr.	Aandrijfopname, pen Ø	Sleutelwijdte mm	Steekmaat mm	Gewicht kg	excl. BTW
7710230	8791-13	16	13	32,0	0,106	29,90
7710740	8791-17	16	17	32,0	0,141	29,90
7710820	8791-19	16	19	32,0	0,157	29,90
7711040	8791-22	16	22	32,0	0,212	31,90
7711120	8791-24	16	24	32,0	0,216	31,90

8754
OPSTEEKRATELKOP 16 Z



- › Ratel in 3/8" of 1/2"
- › Pen opname diameter 16 mm

vanaf

€67,⁵⁰
 + BTW

Code	Nr.	Aandrijfvierkant inch	Aandrijfvierkant metrisch	Aandrijfopname, pen Ø	Steekmaat mm	Continue belastbaarheid	Gewicht kg	excl. BTW
7711980	8754-01	3/8"	10	16	32,0	3/8" = 135 N-m	0,17	67,50
7712010	8754-02	1/2"	12,5	16	32,0	1/2" = 340 N-m	0,27	68,90

8794-03
OPSTEEKRATELSLEUTEL 22 Z

- › DE oplossing bij lastige montageproblemen, eenvoudig uitwisselbaar
- › Pen opname diameter 22 mm

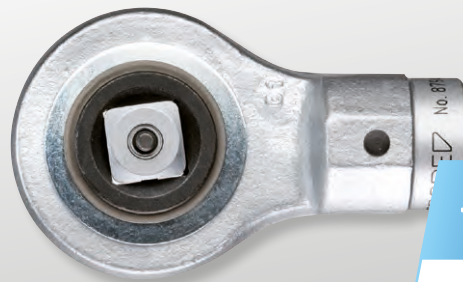
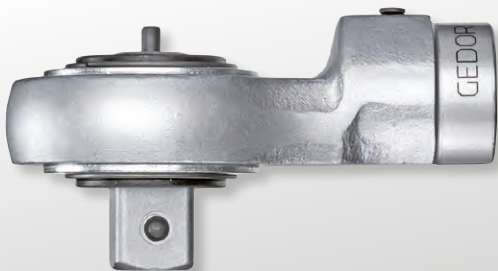

€129,⁰⁰
 + BTW

Code	Nr.	Aandrijfvierkant inch	Aandrijfvierkant metrisch	Aandrijfopname, pen Ø	Steekmaat mm	Continue belastbaarheid	Gewicht kg
1427318	8794-03	3/4"	20	22	56,0	3/4" = 850 N-m	0,95

8563-N-05
MOMENTSLEUTEL DREMOMETER
DNR SET 3/4"
 155-760 N·m

€759,00
 + BTW



- › Momentsleutel in het aanhaalbereik van 155 - 760 N·m met testcertificaat; met verlengpijp
- › gecontroleerd rechtsom aanhalen; aandrijving 3/4"; incl. rechtsomdraaiende opsteekratel 3/4"
- › Foutloze werking door lengte-onafhankelijkheid
- › geclassificeerd volgens DIN EN ISO 6789-2:2017; afgesteld op een maximaal toegestane afwijking van +/-3% en zodoende nauwkeuriger dan de +/-4% die in de norm is vastgelegd
- › noniusschaal - resolutie 1,0 N·m

Code	Nr.	Type	Aandrijfvierkant inch-maat	Aandrijfvierkant metrisch mm	Inhoud	N·m	Hoogte mm	Afstand behuizing - vierkantmidden mm	Lengte mm	Gewicht kg
3107043	8563-N-05	Enkelzijdig vierkant	3/4"	40	DREMOMETER DN 3/4" met nonius 155-760 Nm nr. 8563-N-00 Opsteekpijp DR/DX ALU nr. 8571-80 Opsteekratel nr. 754-04	155-760	35	22,5	812	3,005

8581-01
MOMENTSLEUTEL
DREMOMETER EK



€1399,00
 + BTW

- › Momentsleutel met 1" vierkantaandrijving in het bereik van 600 - 1500 N·m
- › Enkel aandrijfvierkant voor gecontroleerd rechtsom aanhalen
- › Automatische afslag met voelbaar en hoorbaar signaal
- › Enkele schaal voor meetbereik in N·m
- › Hoogste nauwkeurigheid max. afwijking van /- 3 %
- › Foutloze werking - geen waardeverandering bij bediening buiten het handvat
- › Certificaat volgens DIN EN ISO 6789:2017 Deel 2
- › Krachtbesparend door het gebruik van een verlengpijp



Code	Nr.	Type	Aandrijfvierkant inch-maat	Aandrijfvierkant metrisch mm	Inhoud	N·m	Hoogte mm	Afstand behuizing - vierkantmidden mm	Lengte mm	Kopbreedte mm	Kophoogte mm	Gewicht kg
2311267	8581-01	Enkelzijdig vierkant	1"	25	Verlengpijp nr. 8564-92	600-1500	71	30	932	60,0	40	10,8

754-06
OPSTEEK-
RATELKOP
DREMOMETER



€319,00
 + BTW

- › In combinatie met de DREMOMETER voor het gecontroleerd aandraaien van schroeven
- › Met 1" aandrijfvierkant
- › Gemaakt van chroom-vanadiumstaal
- › Max. permanente belastbaarheid van het aansluitvierkant volgens DIN EN ISO 6789-2017 of max. belasting van de dopleutel

Code	Nr.	Aandrijfopname, vierkant inch	Aandrijfvierkant inch	Kophoogte mm	Kop Ø mm	Terughaalhoek	Gebruik	Uitvoering	Continue belastbaarheid	Gewicht kg
7680810	754-06	1"	1"	62	73	10	E / EK	Rechtsom	1" = 2000 N·m	1,8



8612-300

ELEKTRONISCH TESTAPPARAAT DREMOTEST E

9-320 N·m / 7 lbf·ft - 236 lbf·ft



- › Voor het controleren of afstellen van rechtsom werkende momentsleutels en momentschroevendraaiers, ideaal voor het controleren van vast ingestelde productielijn-momentsleutels
- › grote meetnauwkeurigheid: +/- 1% tolerantie bij alle afleeswaarden, +/- 1 digit
- › Piekdetectie (eerste piek / knikpuntherkenning)
- › Omschakelbaar tussen N-m, lbf-ft en lbf-in

Code	Nr.	N-m	lbf-ft	Aandrijfopname zeskant mm	Resolutie	Adapter inch	Gewicht kg
1856111	8612-300	9 N-m - 320 N-m	7 lbf-ft - 236 lbf-ft	17,0	1.0	3/8", 1/2"	3

8200-01

GRADENBOOG



- › Aanhaalmoment icm hoekverdraaiing
- › Meetapparaat voor het meten van de hoekverdraaiing, met 1/2" vierkantaandrijving
- › voor extra nauwkeurige hoekverdraaiing (0 - 360 °) bij het gecontroleerd aandraaien van bouten
- › 1/2" vierkant met kogelborging
- › Te gebruiken in combinatie met een geschikte momentsleutel
- › De maximale belasting van de momentsleutel mag niet worden overschreden!

€169,00 + BTW

Code	Nr.	Aandrijfvierkant inch	Aandrijfopname, vierkant inch	Kop-Ø mm	Schaalring	Gewicht kg
1195980	8200-01	1/2"	1/2"	80	0-360°	0,33

BETROUW- BARE NAUW- KEURIGHEID



DVI-28 MOMENTVERMEERDERAAR DREMOPLUS ALU

2800 N·m / 2050 lbf·ft

Bijzonder geschikt voor:

- › industrie, bouwplaatsen, bedrijfswagen- en personenwagenwerkplaatsen, landbouwtechniek, bouwmachines
- › bruggen-, scheeps-, vliegtuig-, spoorwegbouw, raffinaderijen
- › Uitgangsvierkant met boring tbv gebruik van slagmoerdopsleutels met borgstift en borgring.



vanaf

€1495,00^{+ BTW}



Code	Nr.	Uitgangskoppel (max.) N·m	Uitgangskoppel (max.) lbf·ft	Overdrachtsverhouding	Uitvoering reactiearm	Uitgangs vierkant	Opname vierkant	Gewicht kg	excl. BTW
2653257	DVI-28L	2800	2050	1:5,5	L-vorm, recht	1"	3/4"	2,4	1795,00
2653273	DVI-28Z	2800	2050	1:5,5	Z-vorm, gebogen	1"	3/4"	2,4	1495,00

VOLLEDIGE PRECISIE

De GEDORE TSN SLIPPER TSN 25 D momentsleutel is de momentsleutel voor maximale nauwkeurigheid, zoals vereist in serie- of assemblagelijnmontage.

De fijn instelbare TSN Slipper met 1/4" of 3/8" aandrijfvierkant is de professionele keuze voor het aanhalen van schroefverbindingen met een vaste instelwaarde tussen de 5 en 25 Nm. De waarde kan worden ingesteld in de fabriek of door de gebruiker met een testklok. Wanneer de ingestelde waarde is bereikt, slijpt de sleutel duidelijk waarneembaar door. Te vast aandraaien is niet mogelijk met deze momentsleutel. Door de technologie en de vaste instelwaarde is deze momentsleutel optimaal geschikt voor serieuze productie. Ontworpen voor extreem continu gebruik, overtuigt hij niet alleen door

zijn onberispelijke afwerking, maar ook door de hoogste nauwkeurigheid en gebruiksgemak die dit gebruik gedurende lange tijd aangenaam ondersteunt. Dit wordt onder meer bereikt door de lichte maar stabiele en corrosiebestendige constructie.



TSN MOMENTSLEUTEL TSN SLIPPER

5-25 N·m / 44-221 lbf·in / vaste instelling

- > vast instelbare momentsleutel - zonder schaal
- > 1/4" en 3/8" aandrijfvierkant met kogelvergrendeling
- > voor het gecontroleerd rechtsom aanhalen
- > Het is niet mogelijk om de schroef te strak aan te draaien
- > Uitvoering volgens DIN EN ISO 6789
- > Vaste instelling bij GEDORE of met eigenhandig mbv een testapparaat
- > Indien vaste fabrieksinstelling gewenst is, bij bestelling N·m waarde opgeven (prijs op aanvraag)
- > EPA (Electrostatic Protected Area) conform



Code	Nr.	Type	Aandrijfvierkant inch	Aandrijfvierkant metrisch	N·m	Lengte mm	Gewicht kg	excl. BTW
7091900	TSN 25 D	rechtsom, met ratel	1/4"	6,3	5-25	216	0,34	339,00
7092040	TSN 25 A	rechtsom, met ratel	3/8"	10	5-25	216	0,34	349,00

1

ABSOLUTE NAUWKEURIGHEID ZONDER DE MOGELIJKHEID VAN TE VAST AANDRAAIEN

- De unieke slijptechnologie voorkomt het te vast aandraaien van de schroefverbinding en zorgt zo voor veiligheid bij het schroefproces.

2

EPA-COMPATIBEL

- Ideaal voor het veilig assembleren en onderhouden van elektronische componenten aangezien dit gereedschap EPA-compatibel is. Ontworpen voor gebruik in elektrostatisch gevoelige omstandigheden.

3

VERHOOGDE PRODUCTIE-EFFICIËNTIE

- De vaste draaimomentinstelling voorkomt instellingsfouten en zorgt voor een snel werkverloop

4

LANGE LEVENSDUUR

- Hoogwaardig ontwerp en robuuste constructie garanderen een lange levensduur.



TE VAST
AANDRAAIEN IS
UIT DEN BOZE!



„De TSN SLIPPER TSN 25 D maakt permanent werken met precisie op het allerhoogste niveau mogelijk.“

i VASTE INSTELLING

FUNCTIONEEL PRINCIPE

Wanneer de vaste instelling is bereikt, glijdt het mechanisme over de kogel (zonder de mogelijkheid van te strak aandraaien). De momentsleutel is dan onmiddellijk weer klaar voor gebruik.

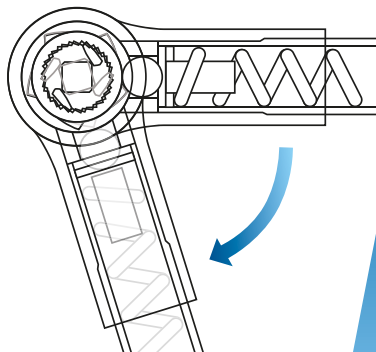

TECHNIEK

Alle momentsleutels worden vast ingesteld via een gepatenteerd verstel-blokkeersysteem in combinatie met een geschikt testapparaat



QS 6 FH BLUE
MOMENTSCHROEVENDRAAIER
 1-6 N·m



- > Instelbare moment schroevendraaier - met schaal
- > 1/4" opname voor 1/4" bits - C 6.3
- > Met slipkoppeling voor het gecontroleerd rechts - en linksom aanhalen
- > Het is niet mogelijk om de schroef te strak aan te draaien
- > Uitvoering volgens DIN EN ISO 6789, herleidbaar op nationale normen
- > Incl. 1/4" adapter aandrijfstuk (No. 673)
- > Met extra T-Greep



Code	Nr.	Aandrijf opname inch	N·m	Totale lengte mm	Gewicht kg
7718130	QS 6 FH BLUE	1/4"	1-6	184	0,335

PRO 450 FH
MOMENTSCHROEVENDRAAIER
 TYP PRO FH
 0,5 - 4,5 N·m / vaste instelling



- > Schroevendraaier met vast instelbare waarde voor serieassemblage
- > 1/4" opname voor 1/4" bits - C 6.3
- > Met slipkoppeling voor het gecontroleerd rechts - en linksom aanhalen
- > Het is niet mogelijk om de schroef te strak aan te draaien
- > Testcertificaat volgens DIN EN ISO 6789, toelaatbare afwijking van +/- 6 %.
- > Vaste instelling bij GEDORE of eigenhandig op een testapparaat
- > Indien vaste fabrieksinstelling gewenst is, bij bestelling N·m waarde opgeven (prijs op aanvraag)
- > Werken zonder vermoeidheid dankzij ergonomische handgreep
- > EPA (Electrostatic Protected Area) conform



Code	Nr.	Aandrijf opname inch	Aandrijf opname metrisch	N·m	Totale lengte mm	Gewicht kg
2927772	PRO 450 FH	1/4"	6,3 mm	0,5-4,5	140	0,23

QSN
MOMENTSCHROEVENDRAAIER
 TYP QSN
 0,08-9 N·m



- > Instelbare moment schroevendraaier - met schaal
- > 1/4" opname voor 1/4" bits - C 6.3
- > Met slipkoppeling voor het gecontroleerd rechts - en linksom aanhalen
- > Het is niet mogelijk om de schroef te strak aan te draaien
- > Testcertificaat volgens DIN EN ISO 6789
- > EPA (Electrostatic Protected Area) conform
- > Incl. 1/4" adapter aandrijfstuk (No. 673)
- > Modellen No. QSN600 FH QSN900 FH extra dwarsgreep



Code	Nr.	Aandrijfopname inch	Aandrijfopname metrisch	Aandrijf- vierkant inch	N·m	Totale lengte mm	Gewicht kg	excl. BTW
1498738	QSN 40 FH	1/4"	6,3 mm	1/4"	0,08-0,4	159	0,124	329,00
1400150	QSN 120 FH	1/4"	6,3 mm	1/4"	0,2-1,2	183	0,23	289,00
1400169	QSN 600 FH	1/4"	6,3 mm	1/4"	1-6	196	0,335	299,00
1400177	QSN 900 FH	1/4"	6,3 mm	1/4"	4-9	196	0,335	299,00

MOMENTSLEUTELSERVICE

UW VOORDEEL:

REGELMATIG KALIBREREN, AFSTELLEN EN CERTIFICEREN. WAAROM IS DIT ZO BELANGRIJK?

Alleen op die manier kunnen wij de precisie en betrouwbaarheid van onze momentgereedschappen permanent garanderen. Dit is een grote zorg voor ons, omdat uw veiligheid ons na aan het hart ligt. Omdat wij u hierbij de veiligheid bieden die u nodig heeft voor het dagelijkse „gecontroleerd aandraaien van schroef - boutverbindingen“.

Overeenkomstig **DKD-R 3-7:2018; DKD-R 3-8:2018; DIN EN ISO 6789-2:2017**, bevelen wij ofwel een interval van 12 maanden of de voltooiing van 5 000 belastingcycli aan als standaard voor het kalibratie-interval, dat begint bij het eerste gebruik van het momentgereedschap.

KALIBRATIE BIJ GEDORE

GEDORE beschikt over een gecertificeerd, geaccrediteerd DAkkS-kalibratielaboratorium met het registratienummer: D-K-21245-01-00 Geaccrediteerde procedures: **DKD-R 3-7:2018; DKD-R 3-8:2018; DIN EN ISO 6789-2:2017** en biedt u de keuze uit fabriekskalibratie en reparatie van uw momentsleutel inclusief testcertificaat of DAkkS-kalibratie. De kalibratie wordt uitgevoerd op geschikte meetapparatuur die voldoet aan de norm DIN EN ISO 6789-2:2017.

1

VEILIGSTELLING VAN FUNCTIONALITEIT

2

VOORKOMEN VAN GEBREKKIGE SCHROEF-VERBINDINGEN

3

REDUCTIE VAN EVENTELE VERVOLGKOSTEN

DAKKS-KALIBRATIECERTIFICAAT - INTERNATIONALE ERKENNING

Het DAkkS-kalibratiecertificaat documenteert het kalibratieresultaat, de DAkkS-kalibratiemarkering op het kalibratieobject identificeert het DAkkS-laboratorium dat de kalibratie uitvoerde. Het wordt in veel landen erkend als officieel bewijs van traceerbaarheid op basis van multilaterale staatsovereenkomsten.

In het DAkkS-kalibratiecertificaat wordt, naast de gebruikelijke inhoud van het kalibratiecertificaat, rekening gehouden met de meetonzekerheden van de gebruikte kalibratieapparatuur. Het gedocumenteerde kalibratieresultaat omvat zowel de meetonzekerheid van het kalibratieobject als de meetonzekerheid van de kalibratie-inrichting. Daarom biedt de DAkkS-kalibratie de hoogste veiligheid voor gecontroleerd aandraaien van schroeven.

EEN KALIBRATIE IS ALTIJD EEN MOMENTOPNAME



Als onderdeel van de kalibratie worden alle gemeten waarden (al dan niet afwijkend) tijdens de test gedocumenteerd in een kalibratierapport op de datum van kalibratie. Aan de hand van dit kalibratierapport kan aangetoond worden dat het geteste instrument binnen de tolerantiewaarden op het moment van testen valt, echter niet tijdens toekomstig gebruik.

Kalibrierschein / Calibration Certificate			
erstellt durch das Kalibrationslaboratorium issued by the calibration laboratory			
Gedore Werkzeugfabrik GmbH & Co.KG Standort TorqueTech Rathausstraße 22 42699 Solingen			
Deutscher Kalibrationsrat DKD			
Kalibrierzeichen Calibration mark		XXXX D-K- 21245-01-00 2020-11	
Gegenstand Object	mech. Drehmomentschlüssel	Dieser Kalibrierschein dokumentiert die Rückführung auf nationale Normale zur Darstellung der Einheiten in Übereinstimmung mit dem Internationalen Einheitensystem (SI). Die DAkkS ist Unterzeichner der multilateralen Übereinkommen der European co-operation for Accreditation (EA) und der International Laboratory Accreditation Cooperation (ILAC) zur gegenseitigen Anerkennung der Kalibrierscheine. Für die Einhaltung einer angemessenen Frist zur Wiederholung der Kalibrierung ist der Benutzer verantwortlich. This calibration certificate documents the traceability to national standards, which realize the units of measurement according to the International System of Units (SI). The DAkkS is signatory to the multilateral agreements of the European co-operation for Accreditation (EA) and of the International Laboratory Accreditation Cooperation (ILAC) for the mutual recognition of calibration certificates. The user is obliged to have the object recalibrated at appropriate intervals.	
Hersteller Manufacturer	GEDORE		
Typ Type	TorcoFix-K 4550-10		
Fabrikat/Serien-Nr. Serial number	B152739		
Auftraggeber Customer	Gedore Werkzeugfabrik GmbH & Co.KG Rathausstraße 22 D-42699 Solingen		
Auftragsnummer Order No.	ABC12569		
Anzahl der Seiten des Kalibrierscheines Number of pages of the certificate	4		
Datum der Kalibrierung Date of calibration	03.11.2020		
Dieser Kalibrierschein darf nur vollständig und unverändert weiterverbreitet werden. Auszüge oder Änderungen bedürfen der Genehmigung des ausstellenden Kalibrationslaboratoriums. Kalibrierscheine sind bei Nennung des für die Freigabe Verantwortlichen in Klarschrift auch ohne Unterschrift gültig. This calibration certificate may not be reproduced other than in full except with the permission of the issuing laboratory. Calibration certificates with the full name of the approval responsible person are valid without signature.			
Datum Date	Freigabe des Kalibrierscheines durch Approval of the certificate of calibration by		
04.11.2020			

KRACHTIGE SIX-PACK

Alle gangbare schroevendraaier-maten en uitvoeringen in een professionele set van GEDORE.

Deze 2150-2160 PH-06 schroevendraaierset hoort in elke gereedschapskist thuis. Vier sleufschroevendraaiers en twee PH kruiskopschroevendraaiers vormen de basis voor alle schroefwerkzaamheden. Uitgerust met ergonomische Power Grip 3-componenten handgrepen, zijn deze gereedschappen ook blijvend comfortabel in gebruik. De vormsluitende verbinding tussen handvat en blad zorgt voor een optimale krachtoverbrenging. De kling, gemaakt van gehard molybdeen-vanadium staal scoort met nauwkeurig vakmanschap en hoge duurzaamheid.



1

PROFESSIONELE KLING

- De kling van molybdeen-vanadium staal is ontworpen voor zwaar continu gebruik.

2

INTELLIGENTE SAMENSTELLING

- De set bevat schroevendraaiers voor de meest voorkomende schroefkop-profielen.

3

LIGT GOED IN DE HAND

- Het ergonomische Power Grip 3-componenten handvat ligt prettig in de hand en zorgt voor een goede krachtoverbrenging.

4

VIND HET ONMIDDELIJK

- De markering van het schroefprofiel aan het bovenzijde van het handvat zorgt ervoor dat het gewenste profiel snel kan worden gevonden.



„De samenstelling van de set is optimaal voor een eerste uitrusting. De schroevendraaiers liggen uitstekend in de hand en hebben een zeer goede kling.“

2150-2160 PH 3C-SCHROEVENDRAAIERSET



- > courante samenstelling in milieuvriendelijke kartonnen verpakking
- > tbv zaagsnede- en kruiskop-schroeven PH
- > Ergonomische 3-componenten Power-Grip³ handgreep voor maximale krachtoverbrenging met minimale belasting voor de hand
- > Met ophanggat aan het handvat voor plaatsbesparend opbergen
- > Aandrijvingstype gemarkeerd op het greep-uiteinde



Code	Nr.	Inhoud	-delig	Gewicht kg	excl. BTW
1482319	2150-2160 PH-06	3C-schroevendraaier-sleuf nr. 2150, SW 4,5,5,6,5,8 mm 3C-schroevendraaier kruiskop nr. 2160 PH 1,2	6	0,66	19,90
1482343	2150-2160 PH-010	3C-schroevendraaier-sleuf nr. 2150 5,5,6,5,8 3C-schroevendraaier kruiskop nr. 2160 PH 1,2, Fase tester 3,5	10	0,825	32,90

2163 TX-010 3C-SCHROEVEN- DRAAIERSET

10-delig



€49,90
+ BTW

- > All-rounder voor het schroeven in hout, kunststof en metaal voor inwendige TX-schroeven
- > Aandrijvingstype gemarkeerd op het greep-uiteinde
- > Ergonomische handgreepvorm voor nauwkeurig werken zonder vermoeidheid
- > Vormsluitende verbinding van handvat en blad voor optimale krachtoverbrenging
- > Hoogwaardig en duurzaam dankzij geharde en getemperde klingen van GEDORE Molybdeen-Vanadium-Plus staal



Code	Nr.	Inhoud	-delig	Gewicht kg
1482335	2163 TX-010	2163 TXT 7 8 9 10 15 20 25 30 27 40	10	0,74

2142 T-008 T-GREEP STIFTSLEUTELSET

8-delig

€49,90
+ BTW



- > 2-componenten T-greep voor een hoog draaimoment bij het los- of vastdraaien van bouten
- > Verlengde T-greep biedt optimaal contactoppervlak voor de palm van de hand



Code	Nr.	Inhoud	-delig	Gewicht kg
3037428	2142 T-008	2142 T2 2,5 3 4 5 6 8 10	8	0,97

2142 TX-007
T-GREEP
STIFTSLEUTEL-
SET TX
 7-delig

€44,⁹⁰
 + BTW



- > Stiftsleutels met T-greep voor schroefverbindingen die een hoge kracht vereisen
- > Verlengde T-greep biedt optimaal contactoppervlak voor de palm van de hand



Code	Nr.	Inhoud
3037401	2142 TX-007	2142 TX T10 T15 T20 T25 T27 T30 T40

-delig	Gewicht kg
7	0,67

H 42 CKEL-09
STIFTSLEUTELSET
 kleurgecodeerd, 9 stuks

€29,⁹⁰
 + BTW



- > Voor het los- en vastdraaien van inbusschroeven
- > De kogelkop maakt het mogelijk om op moeilijk bereikbare plaatsen te onder een hoek te werken.
- > Kleurcodering vereenvoudigt de keuze van de juiste maat
- > Sleutel gemakkelijk te verwijderen
- > Slijtvastevaste poedercoating

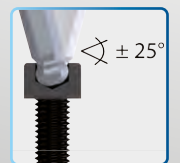

Code	Nr.	Inhoud
3297470	H 42 CKEL-09	42 CKEL 1,5 2 2,5 3 4 5 6 8 10

Lengte mm	Breedte mm	Hoogte mm	-delig	Gewicht kg
120	85	20	9	0,415

H 43 TX-09
STIFTSLEUTELSET
 tbv inwendige TX schroeven

€38,⁹⁰
 + BTW



- > in blauwe kunststof-houder (LDPE)
- > chroom-vanadium staal 50CrV4, gebruineerd

Code	Nr.	Inhoud
1531417	H 43 TX-09	43 TX T7 T8 T9 T10 T15 T20 T25 T30 T40

-delig	Gewicht kg
9	0,12

WSL-L7 GEREEDSCHAPWAGEN WORKSTER SMARTLINE

met 7 laden



- > werkblad met afdekplaat van PP-kunststof met uitsparing aan de voorzijde en afrolbeschermerand, evenals kleine extra opbergbakken
- > Zijpanelen met Europerforatie 10 x 38 mm
- > Afgeronde zijkanten - minimaliseren van stootranden
- > individuele uittrekblokkering, er kan altijd slechts één lade tegelijk geopend worden, éénhandbediening
- > centraal afsluitbaar dmv cilinderslot
- > 7 brede laden (B 640 x D 400 mm), volledig uittrekbaar
- > Draagvermogen per lade 20 kg
- > totaal draagvermogen 400 kg

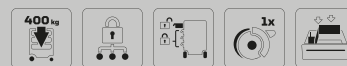

Code	Nr.	RAL	Hoogte mm	Breedte mm	Diepte mm	Laden	max. draagvermogen kg	Aantal laden	Dwarsshotjes	Lengteshotjes	Gewicht kg
2977311	WSL-L7	RAL 5017	1.045	505	870	5x Type 1, H = 80 mm 2x Type 2, H = 162,5 mm	400	7	optioneel verkrijgbaar	optioneel verkrijgbaar	85

WSL-L-TS-147 GEREEDSCHAPWAGEN WORKSTER SMARTLINE MET GEREEDSCHAPS- ASSORTIMENT IN CT-MODULES

147-delig



€1199,00 + BTW

- > Perfect samengestelde set in Check-Tool modules, voor werkplaatsen in o.a. industrie, ambacht en automotive.
- > met GEDORE Check-Tool-Systeem: Aanwezigheidscontrole via tweekleurige schuimstof inzetmodules
- > Antislip, met grijp-uitsparing
- > resistent tegen oliën en vetten
- > gereedschappen in metrische maten
- > In gereedschapswagen nr. WSL-L7

Gedetailleerd overzicht van de inhoud van de reeks vanaf blz. 62



Code	Nr.	Inhoud	Lengte mm	Breedte mm	Hoogte mm	-delig	Gewicht kg
2980312	WSL-L-TS-147	1/4" - + 1/2"-dopsleutelassortiment in CT-module, nr. TS CT2-D19-D20, 81-dlg Ring-steeksleutelset in CT-module, nr. TS CT2-7, 24-dlg Gereedschapassortiment in CT-module, nr. TS CT2-2154SK-119, 14-dlg Tangenassortiment in CT-module, nr. TS CT2-142, 28-dlg + gereedschapswagen Workster smartline, nr. WSL-L7	510	785	1.045	147	97

WSL-LTS-308

GEREEDSCHAPSWAGEN WORKSTER

met 308-delig gereedschapsassortiment

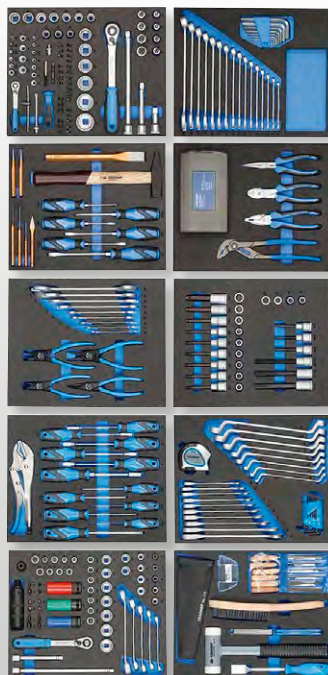

- > Perfect samengestelde set in Check-Tool modules, voor werkplaatsen in o.a. industrie, ambacht en automotive.
- > gereedschappen in metrische maten
- > Antislip, met grijp-uitsparing
- > resistent tegen oliën en vetten
- > gereedschappen in metrische maten
- > In gereedschapswagen nr. WSL-L7

Gedetailleerd overzicht van de inhoud van de reeks vanaf blz. 62

€2499,00 + BTW



Code	Nr.	Inhoud	Lengte mm	Breedte mm	Hoogte mm	-delig	Gewicht kg
2980347	WSL-L-TS-308	1/4" 1/2" dopsleutel assortiment in CT-module nr. TS CT2-D19-D20, 81 -dlg. Ring-steeksleutel set in CT-module nr. TS CT2-7, 24 -dlg. Gereedschapassortiment in CT-module nr. TS CT2-2154SK-119, 14 -dlg. Tangassortiment in CT-module nr. TS CT2-142, 28 -dlg. Gereedschapassortiment in 2/4 CT-module nr. TS CT2-6-8000, 15 -dlg. 1/2" set dopsleutelschroevendraaiers in 2/4 CT-module nr. TS CT2-ITX19, 28 -dlg. Gereedschapassortiment in 2/4 CT-module nr. TS CT2-2133-2163TX, 13 -dlg. Sleutelset in 2/4 CT-module nr. TS CT2-7R-2, 28 -dlg. Gereedschapassortiment in 2/4 CT-module nr. TS CT2-D30, 59 -dlg. Gereedschapassortiment in 2/4 CT-module nr. TS CT2-710, 17 -dlg. zaagbeugel nr. 407 Gereedschapwagen Workster smartline nr. WSL-L7	510	785	1.045	308	105,6

1578

GEREEDSCHAPSWAGEN

€449,00 + BTW



- > aflegblad van ABS-kunststof met 3 vakken voor kleine onderdelen
- > Veiligheid door hielbescherming
- > centraal afsluitbaar dmv cilinderslot
- > laden aan beide zijden uittrekbaar
- > Draagvermogen per lade 20 kg
- > totaal draagvermogen 200 kg

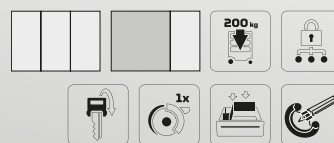

Code	Nr.	RAL	Hoogte mm	Breedte mm	Diepte mm	Laden	max. draagvermogen kg	Aantal laden	Dwarsschotjes	Lengteschotjes	Gewicht kg
9018140	1578	GEDORE blauw, RAL 5017	930	605	375	4x Type 1, H = 75 mm 1x Type 2, H = 120 mm 1x Type 3, H = 210 mm	200	6	2	6	43

WSL-M6
**GEREEDSCHAP-
 WAGEN WORKSTER
 SMARTLINE**
 met 6 laden

€489,00
 + BTW



- › werkblad met afdekklaaf van PP-kunststof met uitsparing aan de voorzijde en afrolbeschermerand
- › Zijpanelen met Europerforatie 10 x 38 mm
- › Afgeronde zijkanten - minimaliseren van stootranden
- › individuele uittrekblokkering, er kan altijd slechts één lade tegelijk geopend worden, éénhandbediening
- › centraal afsluitbaar dmv cilinderslot
- › 6 brede laden (B 480 x D 400 mm), volledig uittrekbaar
- › laden tot 20 kg belastbaar
- › totaal draagvermogen 300 kg

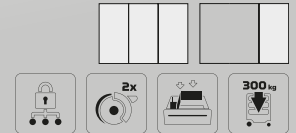

Code	Nr.	RAL	Hoogte mm	Breedte mm	Diepte mm	Laden	max. draagvermogen kg	Aantal laden	Gewicht kg
3100707	WSL-M6	GEDORE blauw, RAL 5017	903	629	510	5x Type 1, H = 80 mm 1x Type 2, H = 160 mm	300	6	48

WSL-M-TS-172
GEREEDSCHAPSWAGEN WORKSTER
 met gereedschapsassortiment 172-delig

€949,00
 + BTW

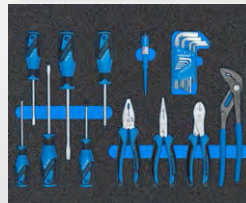
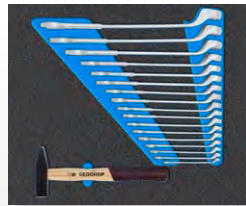

- › voor het veilig, overzichtelijk en mobiel opbergen van gereedschap en toebehoren
- › Perfect samengestelde set in Check-Tool modules, voor werkplaatsen in o.a. industrie, ambacht en automotive.
- › werkblad met afdekklaaf van PP-kunststof met uitsparing aan de voorzijde en afrolbeschermerand
- › Antislip, met grijp-uitsparing
- › resistent tegen oliën en vetten
- › gereedschappen in metrische maten
- › In gereedschapswagen nr. WSL-M6
- › Bankhamer nr. 4 E-500, 500 g
- › Spiraalboorset nr. 8550-024, Ø 1,1, 1,5, 2, 2,5, 3, 3,5, 4, 4,5, 5, 5,5, 6, 6,5, 7, 7,5, 8, 8,5, 9, 9,5, 10, 10,5 mm

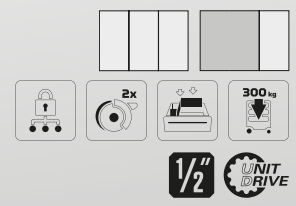

Code	Nr.	Inhoud	Lengte mm	Breedte mm	Hoogte mm	-delig	Gewicht kg
3100197	WSL-M-TS-172	Ringsteeksleutel nr. 1 B, SW 8 10 11 12 13 14 15 16 17 18 19 21 22 24 27 30 32 mm Dopsleutel nr. C19, SW 8 10 11 12 13 14 15 16 17 18 19 20 21 22 24 27 30 32 mm 1/2" dopsleutelschroevendraaier zeskant nr. IN19, SW 5 6 7 8 9 10 12 14 17 19 mm 1/2" omschakelbare ratel nr. 1993 U-10 T 1/2" verlengstuk nr. 1990, 75 125 250 mm 1/2" verlengstuk nr. 1990 M, met houdmagneet Dopsleutelset met ratel 1/4" 35 st., nr. 666-U-20 Torsiebitset nr. 666-042 1/4" ratelschroevendraaier SilentGEAR nr. 2675 met bithouder Inbussleutel Nr. H 42-10, zeskant SW 1,3 1,5 2,2,5 3 4 5 6 8 10 mm 3C-schroevendraaier nr. 2150, 4 5,5 6,5 8 mm, 3C-schroevendraaier nr. 2160 PH 1 2 Universele tang nr. 142 10 TL, 10", Telefoon- en krimp tang nr. 8133-200 JC, 200 mm Zijsnijtang Power nr. 8316-180 JC, 180 mm Spanningzoeker Nr. 4615 3, 220-250 V, 3mm, Bankhamer nr. 4 E-500, 500 g Spiraalboorset nr. 8550-024, Ø 1,1, 1,5, 2, 2,5, 3, 3,5, 4, 4,5, 5, 5,5, 6, 6,5, 7, 7,5, 8, 8,5, 9, 9,5, 10, 10,5 mm	510	625	903	172	76,9

WHL-L7 GEREEDSCHAPSWAGEN WORKSTER

met 7 laden



€ 869,00
+ BTW

- > werkblad van PP-kunststof met uitsparing aan de voorzijde en opstaande beschermrand, evenals kleine extra opbergbakken, spuitbus- en schroevendraaierhouder
- > roestvaststalen inlegelamen in het werkblad
- > Zijpanelen met Europerforatie 10 x 38 mm
- > aanrijdbeveiliging langs de randen – minimalisatie van stootongevallen
- > individuele uittrekblokkering, er kan altijd slechts één lade geopend worden, éénhandbediening
- > Centrale vergrendeling met cilinderslot
- > 5 lage, brede laden (B 640 x D 400), volledig uittrekbaar
- > 2 hoge, brede laden (B 640 x D 400), volledig uittrekbaar
- > Draagvermogen per lade 40 kg
- > totaal draagvermogen 500 kg



Code	Nr.	RAL	Hoogte mm	Breedte mm	Diepte mm	Laden	max. draagvermogen kg	Aantal laden	Gewicht kg
3033708	WHL-L7	GEDORE blauw, RAL 5017	1.045	785	510	5x Type 1, H = 80 mm 2x Type 2, H = 160 mm	500	7	84

WHL-L-TS-147 GEREEDSCHAPSWAGEN WORKSTER

met 147-delig gereedschapsassortiment



€ 1469,00
+ BTW

- > Perfect samengestelde set in Check-Tool modules, voor werkplaatsen in o.a. industrie, ambacht en automotive.
- > Aanwezigheidscontrole via tweekleurige schuimstof inzetmodules
- > Antislip, met grijp-uitsparing
- > resistent tegen oliën en vetten
- > gereedschappen in metrische maten
- > In gereedschapswagen nr. WHL-L7

Gedetailleerd overzicht van de inhoud van de reeks vanaf blz. 62

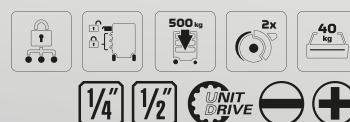

Code	Nr.	Hoogte mm	Breedte mm	Diepte mm	Inhoud	Laden	Aantal laden	-delig	Gewicht kg
3082105	WHL-L7-TS-147	1.045	785	510	1/4" 1/2" dopsleutel assortiment in CT-module nr. TS CT2-D19-D20, 81 st. Ring-steekleutel set in CT-module nr. TS CT2-7, 24 st. Gereedschapsassortiment in CT-module nr. TS CT2-2154SK-119, 14 st. Tangassortiment in CT-module nr. TS CT2-142, 28 st. Gereedschapswagen workster highline No. WHL-L7	7 laden: 5x Type 1, H = 67 mm 1x Type 2, H = 137 mm 1x Type 3, H = 207 mm	7	147	97

WHL-L7- TS-308 GEREEDSCHAPSWAGEN WORK- STER MET ASSORTIMENT 308-delig



- Perfect samengestelde set in Check-Tool modules, voor werkplaatsen in o.a. industrie, ambacht en automotive.
- Aanwezigheidscontrole via tweekleurige schuimstof inzetmodules
- Antislip, met grijp-uitsparing
- resistent tegen oliën en vetten
- gereedschappen in metrische maten
- In gereedschapswagen nr. WHL-L7

Gedetailleerd overzicht van de inhoud van de reeks vanaf blz. 62

€2559,00
+ BTW



Code	Nr.	Hoogte mm	Breedte mm	Diepte mm	Inhoud	Aantal laden	-delig	Gewicht kg
3082113	WHL-L7-TS-308	1.045	785	510	1/4" 1/2" dopsleutelset assortiment in CT-module nr. TS CT2-D19-D20, 81 st. Ring-steeksleutel set in CT-module nr. TS CT2-7, 24 st. Gereedschapsassortiment in CT-module nr. TS CT2-2154SK-119, 14 st. Tangassortiment in CT-module nr. TS CT2-142, 28 st. Gereedschapsassortiment in 2/4 CT-module nr. TS CT2-6-8000, 15 st. 1/2" set dopsleutelschroevendraaiers in 2/4 CT-module nr. TS CT2-ITX19, 28 st. Gereedschapsassortiment in 2/4 CT-module nr. TS CT2-2133-2163TX, 13 st. Sleutelset in 2/4 CT-module nr. TS CT2-7R-2, 28 st. Gereedschapsassortiment in 2/4 CT-module nr. TS CT2-D30, 59 st. Gereedschapsassortiment in 2/4 CT-module nr. TS CT2-710, 17 st. Zaagbeugel No. 407 Gereedschapswagen workster highline No. WHL-L7	7	308	112,6

2004 GEREEDSCHAPSWAGEN



€949,00
+ BTW

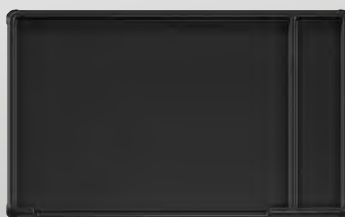

- aflegblad van ABS-kunststof met vak voor kleine onderdelen
- Opbergruimte met geperforeerde plaat (Europerforatie 10 x 38 mm) en 2 uitneembare kleine onderdelenladen en deur aan de kant van de handgreep
- Voorkant met Eurogat 10 x 38 mm voor het bevestigen van haken en gereedschap
- Veiligheid door hielbescherming en randbescherming
- centraal afsluitbaar dmv cilinderslot
- brede laden (B 480 x D 400 mm), volledig uittrekbaar, uitneembaar
- veiligheidsvergrendeling per lade en bergvak, bediening met één hand
- Totaal statisch draagvermogen 1000 kg (dynamisch 750 kg)

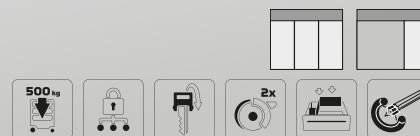

Code	Nr.	RAL	Hoogte mm	Breedte mm	Diepte mm	Laden	max. draagvermogen kg	Aantal laden	Dwarsschotjes	Lengteschotjes	Gewicht kg
1640712	2004 0701	RAL 5017	985	875	606	7x Type 1, H = 67 mm 1x Type 3, H = 207 mm	1000	8	2	3	90

1500 ES-02-2004
GEREEDSCHAPWAGEN
INCL. GEREEDSCHAPSET
 207-dlg

- > Krachtige gereedschapswagen van beproefde GEDORE-industriekwaliteit met basisuitrusting voor de commerciële sector of de ambitieuze doe-het-zelver.
- > Hielbeschermende randen en stootbescherming zorgen voor veiligheid
- > gereedschappen in metrische maten
- > Bewezen GEDORE ES gereedschapsmodules in ABS-kunststof
- > resistent tegen oliën en vetten
- > In gereedschapswagen nr. 2004 0620

Gedetailleerd overzicht van de inhoud van de reeks vanaf blz. 62

€1949,00
 + BTW

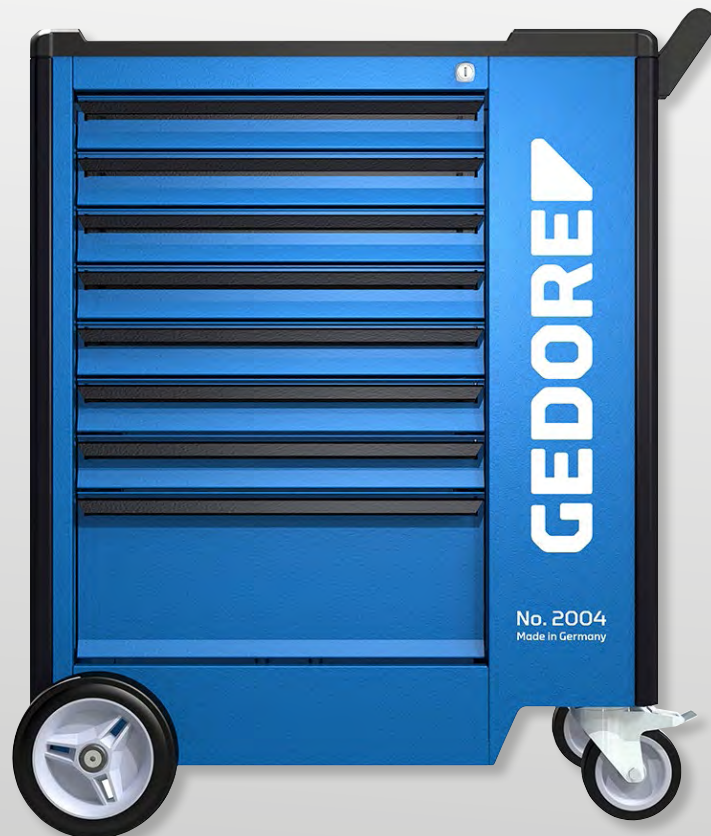

Code	Nr.	Inhoud	Lengte mm	Breedte mm	Hoogte mm	-delig	Gewicht kg
2657708	1500 ES-02-2004	Ring-steeksleutelset in 2/3 ES-module nr. 1500 ES-1 B Steeksleutelset in 1/3 ES-module nr. 1500 ES-6 1/2" dopsleutelset in 1/3 ES-module nr. 1500 ES-19 IS 1/2" dopsleutelschroevendraaiers in 1/3 ES-module nr. 1500 ES-ITX 19 LKP 1/2" dopsleutelschroevendraaiers in 1/3 ES-module nr. 1500 ES-IN 19 LKM 1/2"-accessoires voor dopsleutels in 1/3 ES-module nr. 1500 ES-1993 U-20 1/4" dopsleutelset in 1/3 ES-module nr. 1500 ES-20 sokksleutelset n 1/3 ES-module nr. 1500 ES-2133 ringratel-steeksleutelset in 1/3 ES-module nr. 1500 ES-7 R Tangassortiment in 1/3 ES-module nr. 1500 ES-145 Beitelassortiment in 1/3 ES-module nr. 1500 ES-350 Meetassortiment in 1/3 ES-module nr. 1500 ES-711 Schroevendraaierset in 1/3 ES-module nr. 1500 ES-2150 PH 1/2" slagschroevendraaierset in 1/3 ES-module nr. 1500 ES-K 1900 borgringtangset in 1/3 ES-module nr. 1500 ES-8000 Afstandmodule leeg No.1500 ED-70 K, 475x77x40 mm [6x]. Gereedschapswagen met 8 laden nr. 2004 0620	475	775	985	207	117,1

1500 ES-03-2004

GEREEDSCHAPWAGEN INCL. GEREEDSCHAPSET

325-dlg

- > Krachtige gereedschapswagen van beproefde GEDORE-kwaliteit met uitgebreid industrieel programma voor professionals
- > Hielbeschermende randen en stootbescherming zorgen voor veiligheid
- > gereedschappen in metrische maten
- > Bewezen GEDORE ES gereedschapsmodules in ABS-kunststof
- > In gereedschapswagen nr. 2004 0810

Gedetailleerd overzicht van de inhoud van de reeks vanaf blz. 62



€2689,00
+ BTW

6,3 1/4 12,5 1/2 6,3 1/4 8 5/16

Code	Nr.	Inhoud	Lengte mm	Breedte mm	Hoogte mm	-delig	Gewicht kg
2657716	1500 ES-03-2004	Trekkerset in 1/3 ES module nr. 1500 ES-1.07 Ring-steekleutelset in 2/3 ES-module nr. 1500 ES-1 B Ringsleutelset in 1/3 ES-module nr. 1500 ES-2 1/2" Dopsleutelset in 1/3 ES module nr. 1500 ES-19 IS 1/2" Toebehoren voor dopsleutels in 1/3 ES module nr. 1500 ES-1993 U-20 1/4" Dopsleutelset in 1/3 ES-module nr. 1500 ES-20 1/4" Dopsleutelset in CT-module nr. 1500 CTD-20 BIT Soksleutelset in 1/3 ES module nr. 1500 ES-2133 Schroevendraaierset in 1/3 ES module nr. 1500 ES-2150 PH Schroevendraaierset in 1/3 ES module nr. 1500 ES-2163 TX Kniegewrichtsleutelset in 1/3 ES-module nr. 1500 ES-34 Beitelassortiment in 1/3 ES module nr. 1500 ES-350 Open-ringsleutelset in 1/3 ES module nr. 1500 ES-400, open Steekleutelset in 1/3 ES-module nr. 1500 ES-6 Ringratel-steekleutelset in 1/3 ES-module nr. 1500 ES-7 R Meetsset in 1/3 ES module nr. 1500 ES-711, Borgringtangset in 1/3 ES module nr. 1500 ES-8000 T-greep stiftsleutelset in 2/3 ES-module nr. 1500 ES-DT 2142 1/2" Dopsleutelschroevendraaierset in 1/3 ES-module nr. 1500 ES-IN 19 LKM 1/2" Dopsleutelschroevendraaierset in 1/3 ES module nr. 1500 ES-ITX 19 LKP 1/2" Slagschroevendraaierset in 1/3 ES module nr. 1500 ES-K 1900 VDE tangen assortiment in 1/3 ES module nr. 1500 ES-VDE 145 VDE-schroevendraaierset in 1/3 ES-module nr. 1500 ES-VDE 2170 PZ Linkse tapset No. 8551-55, M3-M18 stiftsleutelset No. H 42 KEL-88, zeskant SW 2 2,5 3 4 5 6 8 10 mm, kogelkop Haakse stiftsleutelset TX No. H 43 KTX-07, SW TX T10 T15 T20 T25 T27 T30 T40 Sleutelvrijlenset nr. 8728 vlak, 3-kant, 4-kant, halfronde, ronde vijl Verstelbare schroefsluitel No. 60 P 8 10", Griptang nr. 137 10 Spanningzoeker No. 4615 3, 220-250 V, 3mm, Kabelmes nr. 0513-09, 195 mm Schraapstaal nr. 133 K, Afstandsmodule leeg nr. 1500 ED-70 K, 475x77x40 mm [7x] + Gereedschapswagen met 9 laden No. 2004 0810	475	775	985	325	125,8

HET VLAGGENSCHIP MET ENORME UITRUSTING

De gereedschapwagen GEDORE 2005 is een statement op de markt voor werkplaatswagens.

Met zijn torsiebestendige opbouw van plaatstaal, corrosiebestendig en kravast gepoedercoat, levert de 2005 een totaal statisch draagvermogen van een ton. Zelfs geladen met 750 kg is hij nog wendbaar en mobiel. Met het bovenblad van robuust ABS-kunststof, optioneel met roestvaststalen plaat en uit te breiden met een houten inleg-blad, is de 2005 een mobiele werkplek die op veilige poten staat.

Zes laden met een draagvermogen van 40 kg en een zware lade met een draagvermogen van 60 kg bieden veel ruimte en capaciteit voor datgene waar het hier om draait: de complete handgereedschapsuitrusting overzichtelijk gerangschikt in tien Check-Tool modules. Rondom de basis bestaande uit de professionele ratels in 1/2" en 1/4" met toebehoren, schroevendraaiers, tangen, steeksleutels etc. ontstaat een uitrustingsprogramma dat in de werkplaats, automotieve en industrie niets te wensen overlaat.

Het kostbare materiaal is veilig opgeborgen met de individuele ladevergrendeling en de centrale afsluiting d.m.v. een veiligheidsslot.



2005-TS-308 GEREEDSCHAPWAGEN INCL. GEREEDSCHAPSET 308-delig



€2719,00 + BTW

- > voor industrie, ambacht en automotive
- > gereedschappen in metrische maten
- > met GEDORE Check-Tool-Systeem: Aanwezigheidscontrole via tweekleurige schuimstof inzetmodules
- > In gereedschapwagen nr. 2005 0511
- > Antislip, met grijp-uitsparing

Gedetailleerd overzicht van de inhoud van de reeks vanaf blz. 62



Code	Nr.	Inhoud	Lengte mm	Breedte mm	Hoogte mm	-delig	Gewicht kg
2980304	2005-TS-308	1/4" 1/2" dopsleutel assortiment in CT-module nr. TS CT2-D19-D20, 81 -dlg. Ring-steeksleutel set in CT-module nr. TS CT2-7, 24 -dlg. Gereedschapassortiment in CT-module nr. TS CT2-2154SK-119, 14 -dlg. Tangassortiment in CT-module nr. TS CT2-142, 28 -dlg. Gereedschapassortiment in 2/4 CT-module nr. TS CT2-6-8000, 15 -dlg. 1/2" set dopsleutelschroevendraaiers in 2/4 CT-module nr. TS CT2-ITX19, 28 -dlg. Gereedschapassortiment in 2/4 CT-module nr. TS CT2-2133-2163TX, 13 -dlg. Sleutelset in 2/4 CT-module nr. TS CT2-7R-2, 28 -dlg., Gereedschapassortiment in 2/4 CT-module nr. TS CT2-D30, 59 -dlg. Gereedschapassortiment in 2/4 CT-module nr. TS CT2-710, 17 -dlg. zaagbeugel nr. 407, Gereedschapwagen met 7 laden nr. 2005 0511	475	775	985	308	121,6

1

ONVERWOESTBAAR

- Romp van corrosie- en torsiebestendig plaatstaal, met krasvaste poedercoating.

2

ZEVEN LADES

- 6 lades met 40 kg draagvermogen en één zware lade met 60 kg draagvermogen. Alle lades op kogelgelagerde rails.

3

VEILIG STAAN

- Het GEDORE asontwerp zorgt voor een soepele loop, wendbaarheid en richtingsstabiliteit, zelfs onder maximale belasting. 2 GEDORE zwaarlastwielen met rollagers (bokwielen Ø 200 mm) 2 GEDORE lichtlastwielen met kogellagers (zwenkwielen Ø 125 mm), beide met rem.

4

UITGEBREIDE UITRUSTING

- Naast de complete doppensets in 1/4" en 1/2" omvat de uitrusting van handgereedschap ook tangen, schroevendraaiers, slag gereedschap, enz. van topkwaliteit.

5

PRAKTISCHE CHECK TOOL MODULES

- De gereedschappen zijn opgeborgen in de lades in praktische check tool modules. Naast de optimale helderheid, is hier elk ontbrekende stuk gereedschap onmiddellijk zichtbaar.



DE ROTS IN
DE BRANDING

„De gereedschapswagen 2005 van GEDORE is uiterst robuust en overtuigt met zijn in elk opzicht gigantische uitrusting! Dit is echt topkwaliteit!“

2005 GEREEDSCHAPWAGEN



€ 969,00
+ BTW

- > voor het veilig, overzichtelijk en mobiel opbergen van gereedschap en toebehoren
- > Zijpanelen met Europerforatie 10 x 38 mm
- > Veiligheid door hielbescherming en randbescherming
- > centraal afsluitbaar dmv cilinderslot
- > brede lades (B 640 x D 400 mm), volledig uittrekbaar, uitneembaar
- > veiligheidsvergrendeling per lade, bediening met één hand
- > draagvermogen per lade 40 kg, onderste zware schuiflade 60 kg
- > Totaal statisch draagvermogen 1000 kg (dynamisch 750 kg)
- > speciale kleuren en uitvoeringen op aanvraag



Code	Nr.	RAL	Hoogte mm	Breedte mm	Diepte mm	Laden	max. draagvermogen kg	Aantal laden	Dwarsschotjes	Lengteschotjes	Gewicht kg
1803018	2005 0511	GEDORE blauw, RAL 5017	985	875	606	5x Type 1, H = 67 mm 1x Type 2, H = 137 mm 1x Type 3, H = 207 mm	1000	7	2	3	83

2005-TS-190

GEREEDSCHAPWAGEN INCL. GEREEDSCHAPSET

190-delig

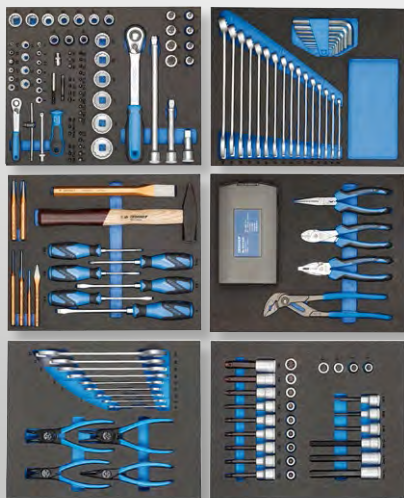

- > voor industrie, ambacht en automotive
- > gereedschappen in metrische maten
- > met GEDORE Check-Tool-System:
Aanwezigheidscontrole via tweekleurige schuimstof inzetmodules
- > In gereedschapwagen nr. 2005 0511
- > Antislip, met grijp-uitsparing

Gedetailleerd overzicht van de inhoud van de reeks vanaf blz. 62

€1698,00
+ BTW



Code	Nr.	Inhoud	Lengte mm	Breedte mm	Hoogte mm	-delig	Gewicht kg
2980290	2005-TS-190	1/4" 1/2" dopsleutel assortiment in CT-module nr. TS CT2-D19-D20, 81 st. Ring-steeksleutelset in CT-module nr. TS CT2-7, 24 st. Gereedschapsassortiment in CT-module nr. TS CT2-2154SK-119, 14 st. Tangassortiment in CT-module nr. TS CT2-142, 28 st. Gereedschapsassortiment in 2/4 CT-module nr. TS CT2-6-8000, 15 st. 1/2" set dopsleutelschroevendraaiers in 2/4 CT-module nr. TS CT2-ITX19, 28 st. Gereedschapswagen met 7 laden nr. 2005 0511	475	775	985	190	109,6

2005-TS-147

GEREEDSCHAPWAGEN INCL. GEREEDSCHAPSET

147-delig



- > voor industrie, ambacht en automotive
- > gereedschappen in metrische maten
- > met GEDORE Check-Tool-System:
Aanwezigheidscontrole via tweekleurige schuimstof inzetmodules
- > In gereedschapwagen nr. 2005 0511
- > Antislip, met grijp-uitsparing

Gedetailleerd overzicht van de inhoud van de reeks vanaf blz. 62

€1469,00
+ BTW



Code	Nr.	Inhoud	Lengte mm	Breedte mm	Hoogte mm	-delig	Gewicht kg
2980282	2005-TS-147	TS CT2-D19-D20 1/4" 1/2" dopsleutel assortiment 81 st. TS CT2-7Ring steeksleutelset 24 stuks TS CT2-2154SK-119 14-delige gereedschapsset TS CT2-142Tang assortiment 28 stuks 2005 0511 Gereedschapswagen met 7 laden	475	775	985	147	104,3

TTB 0321
GEREEDSCHAPSWAGEN
 met 6 laden



- > Compacte gereedschapswagen met 6 laden en veel opbergruimte
- > Het totale draagvermogen bedraagt 900 kg (statisch) en 650 kg (dynamisch)
- > Brede laden (B 640 x D 400 mm) met centrale vergrendeling en cilinderslot
- > onbeperkte toegang tot de complete lade omdat ze volledig uittrekbaar zijn op telescopische kogelgelagerde geleiderails
- > Twee zwaar uitgevoerde wielen met rollagers en twee lichtlopende wielen met kogellagers en totale vergrendeling

€749,00
 + BTW

Code	Nr.	Hoogte mm	Breedte mm	Diepte mm	Laden	max. draagvermogen kg	Aantal laden	Gewicht kg
3411435	TTB 0321	985	775	475	3x Type1, H. = 67 mm 2x Type2, H. = 137 mm 1x Type3, H. = 207 mm	900	6	78

TTB-TS-173
GEREEDSCHAPSWAGEN
MET ASSORTIMENT
 173-delig



- > Compacte gereedschapswagen met veelzijdige gereedschapsset, als basisuitrusting voor de werkplaats
- > Het totale draagvermogen bedraagt 900 kg (statisch) en 650 kg
- > Intelligente productselectie waarin de torsiebitset, een doppendoos met 1/4"-bits en meerdere tangen naar voren komen
- > De torsiebitset met torsiebits, doppen en nog veel meer voor veeleisende en diverse schroefverbindingen.
- > Dopsleutelset inclusief ratel van topkwaliteit met kleine terughaalhoek van 6° voor moeilijk bereikbare plaatsen
- > De diverse tangen zijn perfect voor vasthouden, buigen, snijden, strippen, krimpen en knijpen

€1199,00
 + BTW

Gedetailleerd overzicht van de inhoud van de reeks vanaf blz. 119



Code	Nr.	Hoogte mm	Breedte mm	Diepte mm	Inhoud	Laden	-delig	Gewicht kg
3411443	TTB-TS-173	985	775	475	Gereedschap assortiment in CT modules No. TS-173, 173 stuks + Gereedschapswagen met 6 laden No. TTB 0321	3x Type1, H. = 67 mm 2x Type2, H. = 137 mm 1x Type3, H. = 207 mm	173	90,7

1504 XL VERRIJDBARE WERKBANK EXTRA BREED

met 7 laden



- › voor het veilig, overzichtelijk en mobiel opbergen van gereedschap en toebehoren
- › 4 lades met voldoende opberg ruimte, één brede XL-lade en 2 extra hoge lades.
- › afmetingen: H 985 x B 1250 x D 550 mm
- › Het trapeziumvormige asontwerp van GEDORE zorgt voor een soepele loop, wendbaarheid en richtingsstabiliteit, zelfs bij maximale belasting
- › Grote opberg ruimte met legplank en afsluitbare deur
- › Veiligheid voor personen dankzij de hielbescherming
- › Centrale vergrendeling met cilinderslot, gelijktijdige vergrendeling van lades en deur
- › GEDORE heavy-duty onderstel, twee GEDORE heavy-duty wielen met rollagers (bokwielen Ø 200 mm) en twee GEDORE light-duty wielen met kogellagers (zwenkwielen Ø 125 mm) met totaalstop
- › plaatstaal, gelast, corrosiebestendig en krasvast gepoedercoat

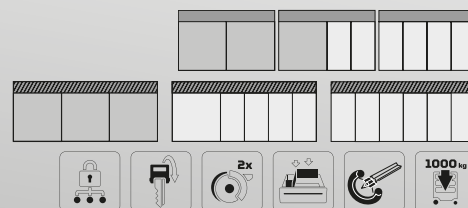

Code	Nr.	Lengte mm	Breedte mm	Hoogte mm	Werkbladdikte mm	Laden	Aantal lades	Gewicht kg
1988468	1504 XL	550	1.250	985	30	1x Type 1, H = 67 mm extra breed 4x Type 2, H = 67 mm 1x Type 3, H = 137 mm 1x Type 4, H = 207 mm	7	124

1504 XL-TS-308 WERKBANK MET GEREEDSCHAPSASSORTIMENT

308-delig



- › Perfect samengestelde set in Check-Tool modules, voor werkplaatsen in o.a. industrie, ambacht en automotive.
- › gereedschappen in metrische maten
- › Antislip, met grijp-uitsparing
- › resistent tegen oliën en vetten
- › In Werkbank nr. 1504 XL

Gedetailleerd overzicht van de inhoud van de reeks vanaf blz. 62

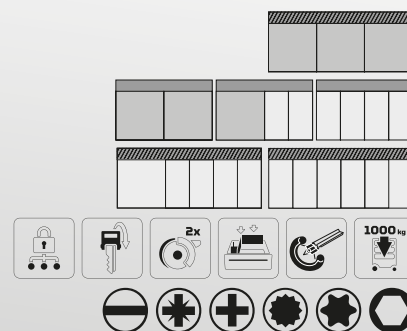
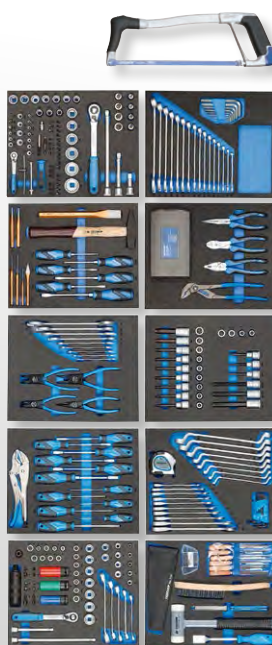

Code	Nr.	Inhoud	Lengte mm	Breedte mm	Hoogte mm	-delig	Gewicht kg
2980355	1504 XL-TS-308	1/4" 1/2" dopsleutel assortiment in CT-module nr. TS CT2-D19-D20, 81 st. Ring-steeksleutel set in CT-module nr. TS CT2-7, 24 st. Gereedschapsassortiment in CT-module nr. TS CT2-2154SK-119, 14 st. Tangassortiment in CT-module nr. TS CT2-142, 28 st. Gereedschapsassortiment in 2/4 CT-module nr. TS CT2-6-8000, 15 st. 1/2" set dopsleutelschroevendraaiers in 2/4 CT-module nr. TS CT2-ITX19, 28 st. Gereedschapsassortiment in 2/4 CT-module nr. TS CT2-2133-2163TX, 13 st. Sleutelset in 2/4 CT-module nr. TS CT2-7R-2, 28 st. Gereedschapsassortiment in 2/4 CT-module nr. TS CT2-D30, 59 st. Gereedschapsassortiment in 2/4 CT-module nr. TS CT2-710, 17 st. Zaagbeugel No. 407 Mobiele werkbank nr. 1504 XL, 1,25 m breed	550	1.250	985	308	148,6

1504 0810

VERRIJDWARE WERKBANK

met 9 lades



- > Laden met ééhands bediening en veiligheidsvergrendeling
- > 30 mm dikke multiplex gelamineerde beukenplaat, oppervlak extra beschermd door vernis met lijnzaadolie
- > Voldoende opbergruimte met negen uitneembare en brede lades (B 480 x D 400 mm)
- > onbeperkte toegang tot de complete lade omdat ze volledig uittrekbaar is op telescopische kogelgelagerde geleiderails
- > Het trapeziumvormige asontwerp van GEDORE zorgt voor een soepele loop, wendbaarheid en richtingsstabiliteit, zelfs bij maximale belasting
- > Veiligheid voor personen dankzij de hielbescherming
- > plaatstaal, gelast, corrosiebestendig en krasvast gepoedercoat

€1299,00
+ BTW



Code	Nr.	Lengte mm	Breedte mm	Hoogte mm	Werkbladdikte mm	Laden	Aantal lades	Gewicht kg
1814923	1504 0810	1.100	625	990	30	8x Type 1, H = 67 mm 1x Type 2, H = 137 mm	9	111

BR 1504 0511 LH VERRIJDWARE WERKBANK

incl. inzinkbare achterwand en hakensortiment



- > plaatstaal, corrosiebestendig en krasvast gepoedercoat, GEDORE blauw
- > 30 mm dik beukenmultiplex-blad, oppervlak door lijnolievernis extra beschermd
- > grote bergruimte met legbord en deur
- > centraal afsluitbaar dmv cilinderslot
- > veiligheid door hielbescherming voor personen

Laden:

- > draagvermogen per lade 40 kg, onderste zware schuiflade 60 kg
- > GEDORE heavy-duty chassis, totaal statisch draagvermogen 700 kg, dynamisch 500 kg
- > GEDORE-trapeziumasconstructie, ook bij maximale belasting licht lopend, wendbaar en spoorvast
- > speciale kleuren en uitvoeringen op aanvraag

€1799,00
+ BTW



Code	Nr.	Lengte mm	Breedte mm	Hoogte mm	Werkbladdikte mm	Laden	Aantal lades	Gewicht kg
6623990	BR 1504 0511 LH	550	1.100	985	30	5x Type 1, H = 67 mm 1x Type 2, H = 137 mm 1x Type 3, H = 207 mm	7	130

DE ROTS IN DE BRANDING

De GEDORE verrijdbare werkbank extra breed 1506 XL 2511 is een mobiele werkplek van een klasse apart, voorzien van een 30 mm dik multiplex gelamineerd beukenhouten blad!

14 laden in twee gelijke blokken, elk met een draagvermogen van 40 kg, de onderste zware laden zelfs 60 kg, bieden plaats aan een grote gereedschapsuitrusting. Dankzij het centrale vergrendelingssysteem kunnen alle laden tegelijk worden vergrendeld. De laden lopen op kogelgelagerde geleiderails en kunnen volledig worden uitgetrokken en uitgenomen voor een goed

zicht. De laden kunnen individueel worden voorzien van lengte- en dwarsverdelers en zijn compatibel met GEDORE-gereedschapsmodules. De 1506 XL biedt ook een groot draagvermogen dankzij zijn torsiebestendige plaatstalen constructie. Het totale statische laadvermogen is een ton (1000 kg). Beladen met 750 kg kan de werkbank nog steeds mobiel worden gebruikt. Dankzij het GEDORE high-performance onderstel (200 mm bokwielen en 125 mm zwenkwielen) met trapeziumvormige asconstructie zijn een rustige loop, wendbaarheid en richtingsstabiliteit ook bij maximale belasting gegarandeerd.



€1579,00 + BTW

1

STABIEL EN TORSIEBESTENDIG

- Romp van corrosiebestendig plaatstaal, krasvast poedergecoat in GEDORE blauw.

2

MASSIEF WERKBLAD

- 30 mm dik multiplex van beuken multiplex, oppervlak extra beschermd door vernis met lijnzaadolie.

3

STERKE LADES

- Brede laden (B 480 x D 400 mm), volledig uittrekbaar, uitneembaar. Draagvermogen per lade 40 kg, onderste zware laden 60 kg. Met centrale vergrendeling.

4

WENDBAAR EN SOEPEL LOPEND

- Het GEDORE high-performance chassis met trapeziumvormig asontwerp zorgt voor een soepele loop, wendbaarheid en richtingsstabiliteit, zelfs bij maximale belasting.



ALLES KAN WORDEN OPGEBORGEN IN DE 14 LADES

„De verrijdbare werkbank 1506 XL 2511 van GEDORE is een echte ruimtebespaarder en toch compact en mobiel. De 14 lades bieden plaats aan al uw gereedschap en u heeft op de werkplek altijd alles bij de hand.“

1506 XL 2511

VERRIJDBARE WERKBANK EXTRA BREED



- > voor het veilig, overzichtelijk en mobiel opbergen van gereedschap en toebehoren
- > 30 mm dik beukenmultiplex-blad, oppervlak door lijnolievernis extra beschermd
- > Met 2 identieke ladeblokken
- > Veiligheid voor personen dankzij de hielbescherming
- > Centrale vergrendeling met cilinderslot per ladeblok, gelijksluitend
- > brede laden (B 480 x D 400 mm), volledig uittrekbaar, uitneembaar
- > veiligheidsvergrendeling per lade, bediening met één hand
- > kogelgelagerde geleiderails
- > Draagvermogen per lade 40 kg, onderste zware laden 60 kg
- > totaal statisch draagvermogen 1000 kg, bij mobiel (dynamisch) gebruik 750 kg
- > GEDORE-trapeziumasconstructie, ook bij maximale belasting licht lopend, wendbaar en spoorvast
- > 4 opvulboxen nr. 1500 ED-70 K
- > ladenverdelers (LT) en dwarschotjes (QT) van verzinkt plaatstaal (ook los leverbaar)
- > Kan optimaal worden uitgerust met GEDORE gereedschapsmodules (nr. 1500 ES/1500 CT)
- > uitbreidbaar door achterwand nr. R 1504 XL-L
- > Verschillend sluitende sloten op aanvraag
- > andere ladevarianten op aanvraag
- > speciale kleuren en uitvoeringen op aanvraag
- > levering zonder gereedschap en accessoires



Code	Nr.	Lengte mm	Breedte mm	Hoogte mm	Werkbladdikte mm	Laden	Aantal lades	Gewicht kg
2528088	1506 XL 2511	550	1.250	985	30	10x Type 1, H = 67 mm 2x Type 2, H = 137 mm 2x Type 3, H = 207 mm	14	141

1505 VERRIJDBARE WERKBANK



- > plaatstaal, corrosiebestendig en krasvast gepoedercoat, GEDORE blauw
- > 40 mm dik beukenmultiplex-blad, oppervlak door lijnolievernis extra beschermd
- > Grote opbergruimte met legplank en afsluitbare deur
- > Gemakkelijk, veilig rijden dankzij de trekhandgreep
- > Veiligheid voor personen dankzij de hielbescherming
- > Centrale vergrendeling met cilinderslot, gelijktijdige vergrendeling van laden en deur
- > 5 brede laden (B 480 x D 550 mm), tot 505 mm uittrekbaar, uitneembaar
- > kogelgelagerde geleiderails
- > individueel in te delen m.b.v. lengte- en dwarschotjes (ook los leverbaar)
- > Draagvermogen per lade 40 kg
- > totaal draagvermogen 2000 kg, bij mobiel gebruik 500 kg
- > staat in verzonken positie absoluut stevig
- > met hydraulisch hefsysteem, bediend dmv de trekgreep
- > Hoge bodemvrijheid
- > Kan optimaal worden uitgerust met GEDORE gereedschapsmodules (nr. 1500 ES/1500 CT)
- > Uitbreidbaar met achterpaneel nr. R 1504 L
- > speciale kleuren en uitvoeringen op aanvraag
- > levering zonder gereedschap en accessoires



Code	Nr.	Lengte mm	Breedte mm	Hoogte mm	Werkbladdikte mm	Laden	Aantal lades	Gewicht kg
6621780	1505	652	1.100	900	40	3x Type 1, H = 79 mm 1x Type 2, H = 160 mm 1x Type 3, H = 180 mm	5	139



1500 H 25-8 SPUITBUSSHOUDER

tbv 8 spuitbussen



- > Compatibel met gangbare vierkante Euro perforatie 10 x 38 mm
- > Kan ook gebruikt worden als transportbox door verwijderbare verdelers
- > poedergecoat
- > Met draaggreep
- > Binnenmaat compatibel met GEDORE 1500 CT modules
- > Vierkante perforatie aan de voorzijde voor extra haken (niet inbegrepen)
- > Levering zonder gereedschap en accessoires

€42,90
+ BTW

Code	Nr.	Breedte mm	Hoogte mm	Lengte mm	Gewicht kg
3127907	1500 H 25-8	99	99	99	2,05

1500 H 40 PAPIERROLHOUDER



- > tbv papierrollen tot Ø 320 mm en breedte 320 mm
- > Zijdellingse perforatie voor extra haken (niet inbegrepen in de levering)
- > van staalplaat
- > kleur RAL 9005 zwart
- > Geschikt voor alle gereedschapswagens/werkbanken met Eurogaten 10 x 38 mm
- > Levering zonder gereedschap en accessoires

€31,90
+ BTW

Code	Nr.	Lengte mm	Breedte mm	Gewicht kg
2997754	1500 H 40	200	350	1,1

BR1500 LH WERKBANK, JALOEZIEKAST EN HAKENSORTIMENT



- > plaatstaal, corrosiebestendig en kravast gepoedercoat, GEDORE blauw
- > 40 mm dik beukenmultiplex-blad, oppervlak door lijnolievernis extra beschermd
- > grote bergruimte met roldeur
- > Veiligheid door hielbescherming
- > Roldeur met cilinderslot
- > Achterpaneel met vierkante perforatie 10 x 38 mm
- > gescheiden vergrendeling van laden en roldeur door cilindersloten
- > afmetingen: H 890 x B 1810 x D 170 mm
- > Draagvermogen per lade 40 kg
- > Totaal draagvermogen (werkbank) 2000 kg
- > speciale kleuren en uitvoeringen op aanvraag

€3395,00
+ BTW



Code	Nr.	RAL	Hoogte mm	Breedte mm	Diepte mm	Laden	max. draagvermogen kg	Aantal laden	Legplanken	Dwars-schotjes	Lengte-schotjes	Werkbladdikte mm	Gewicht kg
6618210	BR 1500 LH	GEDORE blauw, RAL 5017	1.790	2.000	875	3x Type 1, H = 79 mm 1x Type 2, H = 160 mm 1x Type 3, H = 180 mm	2000	5	1	9	9	40	203,73

RT 2004 L ACHTERWAND



- > Kan achteraf gemonteerd worden, geschikt voor gereedschapwagens nr. 2004-, nr. 2005- (ook voor oude wagens nr. 2002-/2003-)
- > Vierkante perforatie 10 x 38 mm voor gereedschapshaken en -houders nr. 1500 H

€129,00
+ BTW

Code	Nr.	Lengte mm	Diepte mm	Breedte mm	Gewicht kg
2663104	RT 2004 L	30	715	765	11

S 1500 ES-01 MODULE-ASSORTIMENT KLEIN

104-dlg



- › algemeen basisassortiment voor starters in elke beroepsgroep
- › gereedschappen in metrische maten
- › Bewezen GEDORE ES gereedschapsmodules in ABS-kunststof
- › Voor gereedschapswagen nr. WSL-L7 (werkster) en werkbank nr. 1506 XL Versie 2511 en 2810

€799,00
+ BTW

6,3 1/4" 12,5 1/2"

Code	Nr.	Inhoud	-delig	Gewicht kg
2319845	S 1500 ES-01	Ring-steeksleutelset in 2/3 ES-module nr. 1500 ES-1 B 1/2" set dopsleutels in 1/3 ES-module nr. 1500 ES-19, 6-kt 1/2" toebehoren tbv dopsleutels in 1/3 ES-module nr. 1500 ES-1993 U-20 1/4" dopsleutel-assortiment in 1/3 ES-module nr. 1500 ES-20 Tangen-assortiment in 1/3 ES-module nr. 1500 ES-145 Beitel-assortiment in 1/3 ES-module nr. 1500 ES-350 Schroevendraaierset in 1/3 ES-module nr. 1500 ES-2150 PH	104	14,02

S 1500 ES-02 MODULE-ASSORTIMENT MIDDEL

207-dlg



- › basisuitrusting voor bedrijven of de ambitieuze doe-het-zelver
- › gereedschappen in metrische maten
- › Bewezen GEDORE ES gereedschapsmodules in ABS-kunststof
- › Geschikt voor gebruik in GEDORE Gereedschapswagen nr. WSL-L7 (Workster)
- › Voor werkbank nr. 1504 Variant 0701, 0810, nr. 1506 XL Variant 2511 en 2810

€1599,00
+ BTW

6,3 1/4" 12,5 1/2" 8 5/16"

Code	Nr.	Inhoud	-delig	Gewicht kg
2319853	S 1500 ES-02	Ring-steeksleutelset in 2/3 ES-module nr. 1500 ES-1 B Steeksleutelset in 1/3 ES-module nr. 1500 ES-6 1/2" dopsleutelset in 1/3 ES-module nr. 1500 ES-19 IS 1/2" dopsleutelschroevendraaiers in 1/3 ES-module nr. 1500 ES-ITX 19 LKP 1/2" dopsleutelschroevendraaiers in 1/3 ES-module nr. 1500 ES-IN 19 LKM 1/2"-accessoires voor dopsleutels in 1/3 ES-module nr. 1500 ES-1993 U-20 1/4" dopsleutelset in 1/3 ES-module nr. 1500 ES-20 Soksleutelset in 1/3 ES-module nr. 1500 ES-2133 Ringratel-steeksleutelset in 1/3 ES-module nr. 1500 ES-7 R Tangassortiment in 1/3 ES-module nr. 1500 ES-145 Beitelassortiment in 1/3 ES-module nr. 1500 ES-350 Meetassortiment in 1/3 ES-module nr. 1500 ES-711 Schroevendraaierset in 1/3 ES-module nr. 1500 ES-2150 PH 1/2" ES-2150 PH Slagschroevendraaierset in 1/3 ES-module nr. 1500 ES-K 1900 Borgringtangset in 1/3 ES-module nr. 1500 ES-8000 Afstandsmodule leeg No.1500 ED-70 K, 475x77x40 mm [6x].	207	28,3

S 1500 ES-03 MODULE-ASSORTIMENT GROOT 325-dlg



€2299,00
+ BTW



- › omvangrijk industrie-assortiment voor de professional
- › gereedschappen in metrische maten
- › Bewezen GEDORE ES gereedschapsmodules in ABS-kunststof
- › Voor gereedschapswagen nr. 2005 variant 0810, nr. 2004 variant 0810, 1000
- › Voor werkbank nr. 1504 Versie 0810, nr. 1504 XL, nr. 1506 XL Versie 2511, 2810, nr. 1507 XL
- › Ook verkrijgbaar in gereedschapswagen nr. 2004 0810

Code	Nr.	Inhoud	-delig	Gewicht kg
2319861	S 1500 ES-03	Trekkerzet in 1/3 ES module nr. 1500 ES-1.07 Ring-steeksleutelset in 2/3 ES-module nr. 1500 ES-1 B Ringsleutelset in 1/3 ES-module nr. 1500 ES-2 1/2" Dopsleutelset in 1/3 ES module nr. 1500 ES-19 IS, 1/2" Toebehoren voor dopsleutels in 1/3 ES module nr. 1500 ES-1993 U-20 1/4" Dopsleutelset in 1/3 ES-module nr. 1500 ES-20 1/4" Dopsleutelset in CT-module nr. 1500 CTD-20 BIT Soksleutelset in 1/3 ES-module nr. 1500 ES-2133 Schroevendraaierset in 1/3 ES module nr. 1500 ES-2150 PH, Schroevendraaierset in 1/3 ES module nr. 1500 ES-2163 TX Kniegewrichtsleutelset in 1/3 ES-module nr. 1500 ES-34 Beitelset in 1/3 ES module nr. 1500 ES-350 Open-ringsleutelset in 1/3 ES-module nr. 1500 ES-400, open Steeksleutelset in 1/3 ES-module nr. 1500 ES-6 Ringratel-steeksleutelset in 1/3 ES-module nr. 1500 ES-7 R Meetset in 1/3 ES module nr. 1500 ES-711 Borgringtangset in 1/3 ES module nr. 1500 ES-8000 T-greep stiftsleutelset in 2/3 ES-module nr. 1500 ES-DT 2142 1/2" Set dopsleutelschroevendraaiers in 1/3 ES module nr. 1500 ES-IN 19 LKM, 1/2" Set dopsleutelschroevendraaiers in 1/3 ES module nr. 1500 ES-ITX 19 LKP 1/2" Slagschroevendraaierset in 1/3 ES module nr. 1500 ES-K 1900 VDE tangen assortiment in 1/3 ES module, nr. 1500 ES-VDE 145 VDE Schroevendraaierset in 1/3 ES module nr. 1500 ES-VDE 2170 PZ Linkse tapset nr. 8551-55, M3-M18 Haakse stiftsleutelset No. H 42 KEL-88, SW 2,2,5,3,4,5,6,8,10 mm, kogelkop Haakse stiftsleutelset No. H 43 KTX-07, SW TX T10 T15 T20 T25 T27 T30 T40 Sleutelvijlenset nr. 8728 vlakke, driehoekige, vierkante, halfronde, ronde vijl Verstelbare schroefleutel No. 60 P 8 10", Griptang nr. 137 10, Spanningzoeker No. 4615 3, 220-250 V, 3mm Kabelmes No. 0513-09, 195 mm, Schraapstaal nr. 133 K, Afstandsmodule leeg nr. 1500 ED-70 K, 475x77x40 mm [7x]	325	38

TS-147 GEREEDSCHAPASSORTIMENT in Check-Tool modules, 147-delig

- › gereedschappen in metrische maten
- › met GEDORE Check-Tool-System:
Aanwezigheidscontrole via tweekleurige schuimstof inzetmodules
- › Elk gereedschap ligt geborgd in zijn eigen uitsparing, gemakkelijk bereikbaar en uitneembaar.
- › resistent tegen oliën en vetten

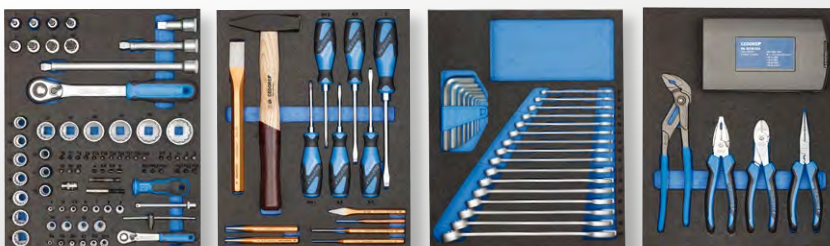

€769,00
+ BTW



Code	Nr.	Inhoud	-delig	Gewicht kg
2955997	TS-147	1/4"+1/2" dopsleutelset in CT-module nr. TS CT2-D19-D20, 81 -dlg. Ring-steeksleutelset in CT-module nr. TS CT2-7, 24 -dlg. Gereedschapset in CT-module nr. TS CT2-2154SK-119, 14 -dlg. Tangenset in CT-module nr. TS CT2-142, 28 -dlg.	147	11,98

TS-190

GEREEDSCHAPSORTIMENT

in Check-Tool modules, 190-delig

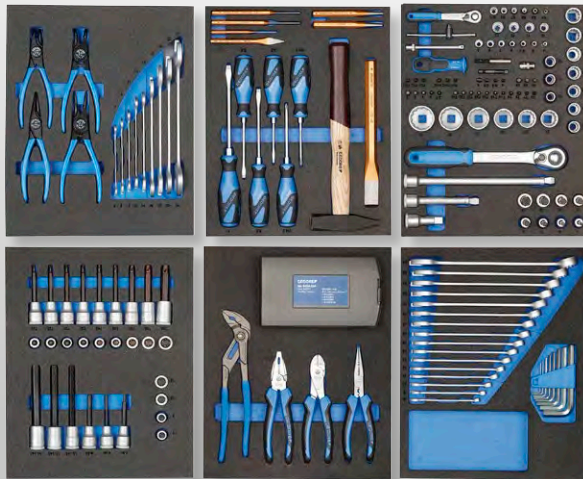

€1089,00
+ BTW

1/4" 1/2"

Code	Nr.	Inhoud	-delig	Gewicht kg
2956527	TS-190	1/4" 1/2" dopsleutel assortiment in CT-module nr. TS CT2-D19-D20, 81 -dlg. Ring-steeksleutelset in CT-module nr. TS CT2-7, 24 -dlg. Gereedschapset in CT-module nr. TS CT2-2154SK-119, 14 -dlg. Tangenset in CT-module nr. TS CT2-142, 28 -dlg. Gereedschapset in 2/4 CT-module nr. TS CT2-6-8000, 15 -dlg. 1/2" set dopsleutelschr.dr.s. in 2/4 CT-module nr. TS CT2-ITX19, 28 -dlg.	190	17,08

TS-308

GEREEDSCHAPSORTIMENT

in Check-Tool-modules 308-delig

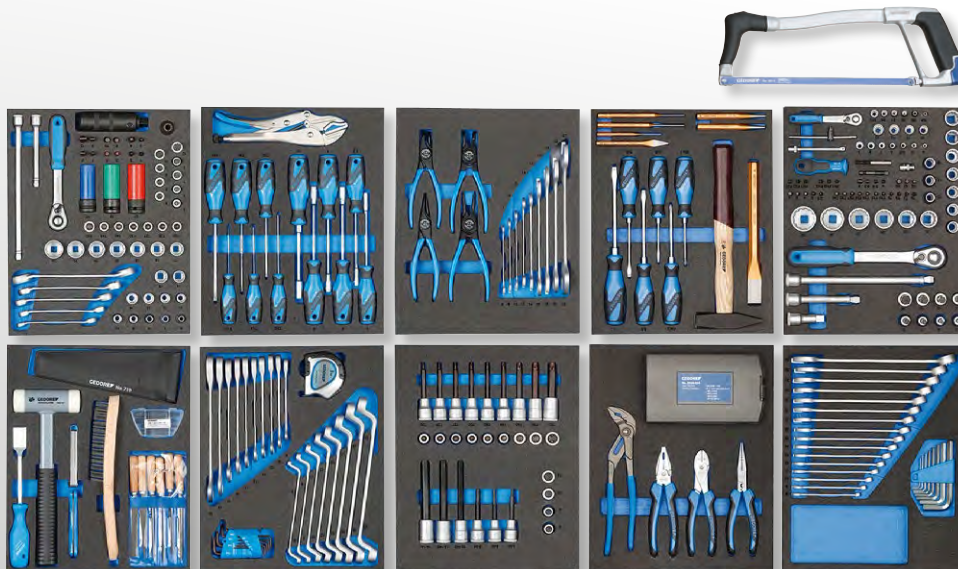

€2089,00
+ BTW

1/4" 1/2"

Code	Nr.	Inhoud	-delig	Gewicht kg
2956535	TS-308	1/4" 1/2" dopsleutelset in CT-module nr. TS CT2-D19-D20, 81 -dlg. Ring-steeksleutelset in CT-module nr. TS CT2-7, 24 -dlg. Gereedschapset in CT-module nr. TS CT2-2154SK-119, 14 -dlg. Tangenset in CT-module nr. TS CT2-142, 28 -dlg. Gereedschapset in 2/4 CT-module nr. TS CT2-6-8000, 15 -dlg. 1/2" set dopsleutelschr.dr.s. in 2/4 CT-module nr. TS CT2-ITX19, 28 -dlg. Gereedschapset in 2/4 CT-module nr. TS CT2-2133-2163TX, 13 -dlg. Sleutelset in 2/4 CT-module nr. TS CT2-7R-2, 28 -dlg. Gereedschapset in 2/4 CT-module nr. TS CT2-D30, 59 -dlg. Gereedschapset in 2/4 CT-module nr. TS CT2-710, 17 -dlg. Zaagbeugel nr. 407	308	30,14

- › gereedschappen in metrische maten
- › met GEDORE Check-Tool-Systeem: aanwezigheidscontrole via tweekleurige schuimstof inzetmodules
- › Elk gereedschap ligt geborgd in zijn eigen uitsparing, gemakkelijk bereikbaar en uitneembaar.
- › resistent tegen oliën en vetten
- › CT2 module = 1/2 lade 2005 (316,5 x 390 x 35 mm)
- › CT2 geschikt voor 1506 XL, 1504 en 2004

1500 CT1-142 TANGENSET

in 1/3 Check-Tool-module



- › Praktische setsamenstelling voor een breed scala van toepassingen in alle vakgebieden
- › met Check-Tool-module voor het snel vaststellen van ontbrekend gereedschap
- › Bijzonder geschikt voor werkzaamheden in gevoelige zones waar ervoor moet worden gezorgd dat geen gereedschap wordt achtergelaten
- › Onderste laag blauw, bovenste laag zwart, blauw signaleert ontbrekend gereedschap
- › Grijp-uitsparingen vergemakkelijken het verwijderen van het gereedschap
- › 1/3 Check-Tool module: B 157,5 x D 310 mm

€97,⁹⁰
+ BTW



Code	Nr.	Inhoud	Breedte mm	Diepte mm	-delig	Gewicht kg
2309025	1500 CT1-142	10" waterpomptang nr. 142 10 JC, 2C handgreep combinatietang Power nr. 8250-180 JC, 180 mm 2C handgreep telefoontang nr. 8132-160 JC, 160 mm 2C handgreep zijsnijtang Power nr. 8316-160 JC, 160 mm 2C handgreep	157,5	310	4	1,217

1500 CT1-1993 U-20 DOPSLEUTEL-TOEBEHORENSET 1/2"

in 1/3 Check-Tool module, 5-delig



- › Perfecte set voor het met de hand los- en vastdraaien van bouten en moeren
- › met Check-Tool-module voor het snel vaststellen van ontbrekend gereedschap
- › Bijzonder geschikt voor werkzaamheden in gevoelige zones waar ervoor moet worden gezorgd dat geen gereedschap wordt achtergelaten
- › Onderste laag blauw, bovenste laag zwart, blauw signaleert ontbrekend gereedschap
- › Grijp-uitsparingen vergemakkelijken het verwijderen van het gereedschap

€109,⁹⁰
+ BTW



Code	Nr.	Inhoud	Lengte mm	Breedte mm	-delig	Gewicht kg
2309114	1500 CT1-1993 U-20	1/2" omkeerbare ratel Nr. 1993 U-20, 1/2" schuifgreep Nr. 1987, 292 mm 1/2" cardangewricht nr. 1995, 1/2" verlengstuk Nr. 1990, 5 10 mm	310	158	5	1,7

1500 CT1-2 RINGSLEUTELSET

in 1/3 Check-Tool module, 8-delig

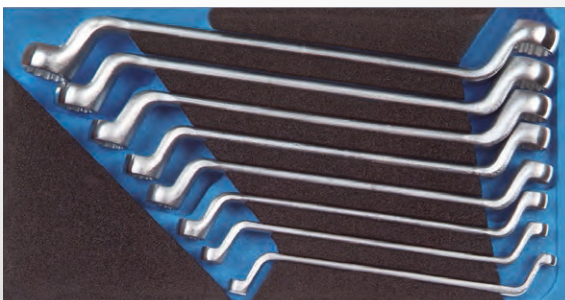

- › Praktische set samenstelling voor extreem laaggelegen of verzonken moeren
- › met Check-Tool-module voor het snel vaststellen van ontbrekend gereedschap
- › Bijzonder geschikt voor werkzaamheden in gevoelige zones waar ervoor moet worden gezorgd dat geen gereedschap wordt achtergelaten
- › Onderste laag blauw, bovenste laag zwart, blauw signaleert ontbrekend gereedschap

€85,⁸⁰
+ BTW



Code	Nr.	Inhoud	Lengte mm	Breedte mm	-delig	Gewicht kg
2308827	1500 CT1-2	Ringsleutels UD profiel nr. 2 6x7 8x9 10x11 12x13 14x15 16x17 18x19 20x22 mm	310	158	8	1,36

1500 CT1-20

DOPSLEUTELSET 1/4"

in 1/3 Check-Tool module, 37-delig



€229,00
+ BTW

6,3 1/4"

Code	Nr.	Inhoud	Lengte mm	Breedte mm	-delig	Gewicht kg
2308967	1500 CT1-20	1/4" dopsleutel nr. 20 6-kt SW 4 5 5,5 6 7 8 9 10 11 12 13 14 mm 1/4" dopsleutelschr.dr. nr. IN 20 6-kt. SW 3 4 5 6 8 mm 1/4" dopsleutelschr.dr. nr. ITX 20, SW T8 T9 T10 T15 T20 T25 T27 T30 T40 mm 1/4" dopsleutel nr. TX 20, E4 E5 E6 E7 E8 E10, 1/4" schuifgreep nr. 2087, 115 mm 1/4" verlengstuk nr. 2090-4. 97 mm, 1/4" cardangewricht nr. 2095 1/4" handgreep nr. 2098, 2K-greep 1/4" omschakelbare ratel 2093 U-10, 127 mm	310	158	37	0,845

1500 CT1-2133

SOKSLEUTELSET

in 1/3 Check-Tool module, 6-delig

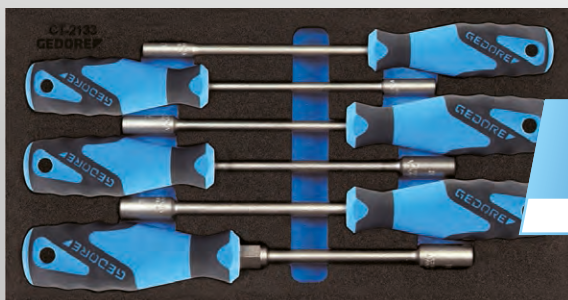

€66,90
+ BTW

Code	Nr.	Inhoud	Lengte mm	Breedte mm	-delig	Gewicht kg
2309122	1500 CT1-2133	Soksleutel met 3C handgreep nr. 2133, SW 5,5 6 7 8 9 10 mm	310	158	6	0,82

1500 CT1-2150 PH

SCHROEVENDRAAIERSET

in 1/3 Check-Tool module, 6-delig

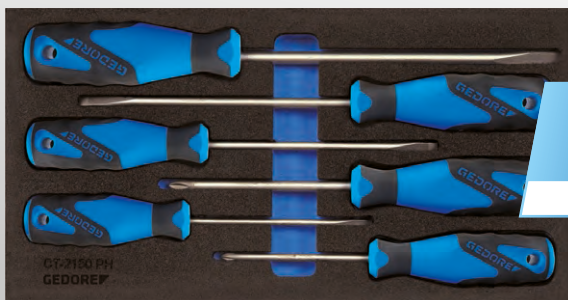

€43,90
+ BTW

Code	Nr.	Inhoud	Lengte mm	Breedte mm	-delig	Gewicht kg
2309130	1500 CT1-2150 PH	3C-Schroevendraaier sleuf nr. 2150, 4 5,5 6,5 8 mm 3C-Schroevendraaier kruiskop No. 2160 PH 1 2	310	158	6	0,63

- › Uitgebreid assortiment accessoires voor de meest voorkomende schroefverbindingen
- › met Check-Tool-module voor het snel vaststellen van ontbrekend gereedschap
- › Bijzonder geschikt voor werkzaamheden in gevoelige zones waar ervoor moet worden gezorgd dat geen gereedschap wordt achtergelaten
- › Onderste laag blauw, bovenste laag zwart, blauw signaleert ontbrekend gereedschap
- › Grijp-uitsparingen vergemakkelijken het verwijderen van het gereedschap

- › Perfecte set voor het eenvoudig en snel losdraaien van schroeven met zeskantkop en moeren
- › met Check-Tool-module voor het snel vaststellen van ontbrekend gereedschap
- › Bijzonder geschikt voor werkzaamheden in gevoelige zones waar ervoor moet worden gezorgd dat geen gereedschap wordt achtergelaten
- › Onderste laag blauw, bovenste laag zwart, blauw signaleert ontbrekend gereedschap
- › Grijp-uitsparingen vergemakkelijken het verwijderen van het gereedschap

- › Perfecte set voor gleuf- en kruiskopschroeven PH
- › met Check-Tool-module voor het snel vaststellen van ontbrekend gereedschap
- › Bijzonder geschikt voor werkzaamheden in gevoelige zones waar ervoor moet worden gezorgd dat geen gereedschap wordt achtergelaten
- › Onderste laag blauw, bovenste laag zwart, blauw signaleert ontbrekend gereedschap
- › Grijp-uitsparingen vergemakkelijken het verwijderen van het gereedschap

1500 CT1-2150 PZ SCHROEVENDRAAIERSET

in 1/3 Check-Tool module, 6-delig



€43,⁹⁰
+ BTW

- › Perfecte set voor schroeven met gleuf- en kruiskop PZ
- › met Check-Tool-module voor het snel vaststellen van ontbrekend gereedschap
- › Bijzonder geschikt voor werkzaamheden in gevoelige zones waar ervoor moet worden gezorgd dat geen gereedschap wordt achtergelaten
- › Onderste laag blauw, bovenste laag zwart, blauw signaleert ontbrekend gereedschap
- › Grijp-uitsparingen vergemakkelijken het verwijderen van het gereedschap



Code	Nr.	Inhoud
2309149	1500 CT1-2150 PZ	3C-schroevendraaier sleuf nr. 2150, 4 5,5 6,5 8 mm 3C-schroevendraaier kruiskop nr. 2160 PZ 1 2

Lengte mm	Breedte mm	-delig	Gewicht kg
310	158	6	0,63

1500 CT1-2163 TX SCHROEVENDRAAIERSET

in 1/3 Check-Tool module, 6-delig

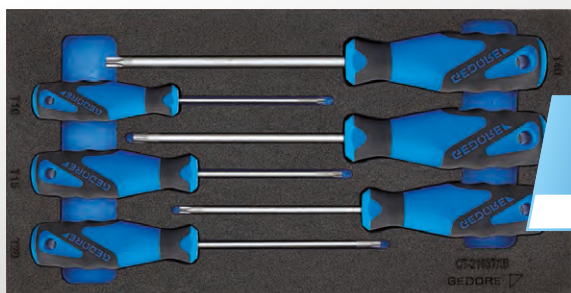

€46,⁹⁰
+ BTW

- › Perfecte set samenstelling voor binnen TX schroeven
- › met Check-Tool-module voor het snel vaststellen van ontbrekend gereedschap
- › Bijzonder geschikt voor werkzaamheden in gevoelige zones waar ervoor moet worden gezorgd dat geen gereedschap wordt achtergelaten
- › Onderste laag blauw, bovenste laag zwart, blauw signaleert ontbrekend gereedschap
- › Grijp-uitsparingen vergemakkelijken het verwijderen van het gereedschap



Code	Nr.	Inhoud
2309157	1500 CT1-2163 TX	3C-schroevendraaier TX, nr. 2163 TX SW T8 T10 T15 T20 T25 T30 mm

Lengte mm	Breedte mm	-delig	Gewicht kg
310	158	6	0,4

1500 CT1-2163 TXB SCHROEVENDRAAIERSET

in 1/3 Check-Tool module, 6-delig

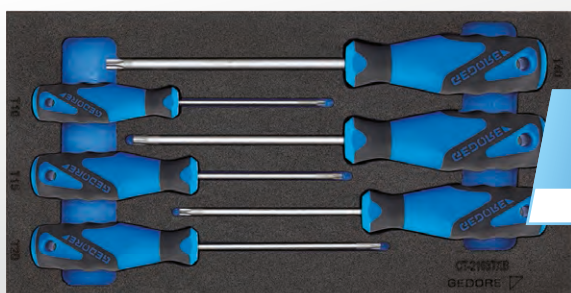

€52,⁹⁰
+ BTW

- › Perfecte set samenstelling voor interne TX schroeven met pin
- › met Check-Tool-module voor het snel vaststellen van ontbrekend gereedschap
- › Bijzonder geschikt voor werkzaamheden in gevoelige zones waar ervoor moet worden gezorgd dat geen gereedschap wordt achtergelaten
- › Onderste laag blauw, bovenste laag zwart, blauw signaleert ontbrekend gereedschap
- › Grijp-uitsparingen vergemakkelijken het verwijderen van het gereedschap



Code	Nr.	Inhoud
2309165	1500 CT1-2163 TXB	3C-schroevendraaier TXB nr. 2163 TXB SW T10 T15 T20 T25 T30 T40 mm

Lengte mm	Breedte mm	-delig	Gewicht kg
310	158	6	0,5

1500 CT1-30

DOPSLEUTELSET 3/8"

in 1/3 Check-Tool Module, 24-delig



€199,⁰⁰ + BTW

10 3/8

Code	Nr.	Inhoud
2308975	1500 CT1-30	3/8" dopsleutel, nr. 30, SW 6 7 8 9 10 11 12 13 14 15 16 17 18 19 3/8" dopsleutelschr.dr. 6-kt, nr. IN 30, SW 4 5 6 8 10 mm 3/8" cardangewricht, nr. 3095, 51 mm 3/8" schuifgreep, nr. 3087, 3/8" verlengstuk, nr. 3090 -5 -10, 125 250 mm 3/8" omschakelbare ratel, nr. 3093 U-10, 200 mm

Lengte mm	Breedte mm	-delig	Gewicht kg
310	158	24	1,67

- > Perfecte setsamenstelling voor de meest voorkomende boutverbindingen
- > met Check-Tool-module voor het snel vaststellen van ontbrekend gereedschap
- > Bijzonder geschikt voor werkzaamheden in gevoelige zones waar ervoor moet worden gezorgd dat geen gereedschap wordt achtergelaten
- > Onderste laag blauw, bovenste laag zwart, blauw signaleert ontbrekend gereedschap
- > Grijp-uitsparingen vergemakkelijken het verwijderen van het gereedschap

1500 CT1-350

BEITEL-ASSORTIMENT

in 1/3 Check-Tool module, 8-delig



€69,⁸⁰ + BTW

NPA

Code	Nr.	Inhoud
2309041	1500 CT1-350	Platte beitel nr. 97-250, 250x24 mm, Ritsbeitel nr. 98-125, 125 mm Doorslag nr. 99 12-5 12-8, Ø 5 8 mm, Centerpons nr. 100-12, 120x12x5 mm Pendrijver nr. 119-1,5 3 4 mm Bankhamer ROTBAND-PLUS, nr. 600 H-300, met Hickory steel, 300g

Lengte mm	Breedte mm	-delig	Gewicht kg
310	158	8	1,425

- > Perfecte set samenstelling voor de meest voorkomende slag toepassingen
- > met Check-Tool-module voor het snel vaststellen van ontbrekend gereedschap
- > Bijzonder geschikt voor werkzaamheden in gevoelige zones waar ervoor moet worden gezorgd dat geen gereedschap wordt achtergelaten
- > Onderste laag blauw, bovenste laag zwart, blauw signaleert ontbrekend gereedschap
- > Grijp-uitsparingen vergemakkelijken het verwijderen van het gereedschap

1500 CT1-400

OPEN-RINGSLEUTELSET

in 1/3 Check-Tool module, 5-delig



€79,⁹⁰ + BTW

UNIT DRIVE

Code	Nr.	Inhoud
2309068	1500 CT1-400	Open-ringsleutels, nr. 400, SW 8x10 10x11 12x14 13x15 17x19 mm

Lengte mm	Breedte mm	-delig	Gewicht kg
310	158	5	0,565

- > Perfecte set samenstelling voor de assemblage van pijpfittingen
- > met Check-Tool-module voor het snel vaststellen van ontbrekend gereedschap
- > Bijzonder geschikt voor werkzaamheden in gevoelige zones waar ervoor moet worden gezorgd dat geen gereedschap wordt achtergelaten
- > Onderste laag blauw, bovenste laag zwart, blauw signaleert ontbrekend gereedschap
- > Grijp-uitsparingen vergemakkelijken het verwijderen van het gereedschap

1500 CT1-6 STEEKSLEUTELSET

in 1/3 Check-Tool module, 10-delig

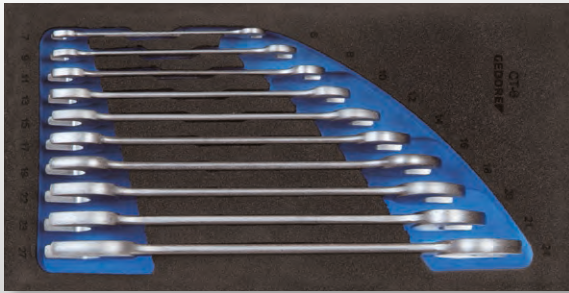

€74,⁹⁰
+ BTW

- › Perfecte set samenstelling voor gebruik op moeren en bouten
- › met Check-Tool-module voor het snel vaststellen van ontbrekend gereedschap
- › Bijzonder geschikt voor werkzaamheden in gevoelige zones waar ervoor moet worden gezorgd dat geen gereedschap wordt achtergelaten
- › Onderste laag blauw, bovenste laag zwart, blauw signaleert ontbrekend gereedschap



Code	Nr.	Inhoud	Lengte mm	Breedte mm	-delig	Gewicht kg
2308851	1500 CT1-6	Steeksleutels nr. 6, SW 6x7 8x9 10x11 12x13 14x15 16x17 18x19 20x22 21x23 24x27 mm	310	158	10	1,44

1500 CT1-7 R RINGRATTEL-STEEKSLEUTELSET

in 1/3 Check-Tool module, 10-delig

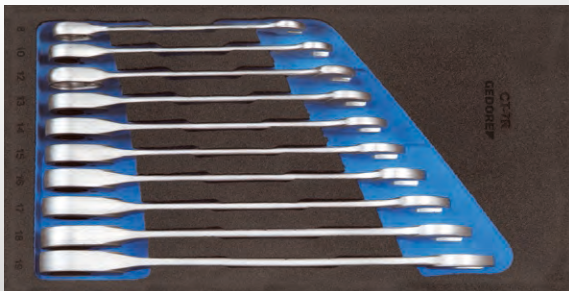

€149,⁰⁰
+ BTW

- › Perfecte set samenstelling voor ratelsluiting en het snelpak
- › met Check-Tool-module voor het snel vaststellen van ontbrekend gereedschap
- › Bijzonder geschikt voor werkzaamheden in gevoelige zones waar ervoor moet worden gezorgd dat geen gereedschap wordt achtergelaten
- › Onderste laag blauw, bovenste laag zwart, blauw signaleert ontbrekend gereedschap



Code	Nr.	Inhoud	Lengte mm	Breedte mm	-delig	Gewicht kg
2308894	1500 CT1-7 R	Ringratel-steeksleutels nr. 7 R, SW 8 10 12 13 14 15 16 17 18 19 mm	310	158	10	1,24

1500 CT1-7 UR RINGRATTEL-STEEKSLEUTELSET, OMSCHAKELBAAR

in 1/3 Check-Tool module, 10-delig

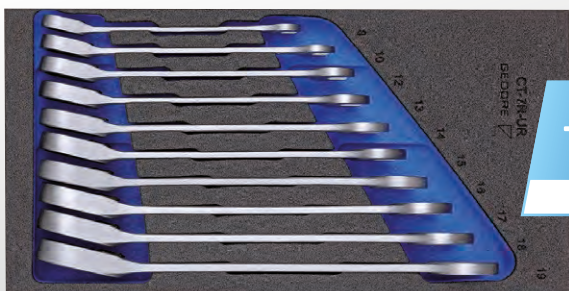

€209,⁰⁰
+ BTW

- › Perfecte set samenstelling voor ratelsluiting en het snelpak
- › Rechts- en linksdraaiend mogelijk via schakelhendel
- › met Check-Tool-module voor het snel vaststellen van ontbrekend gereedschap
- › Bijzonder geschikt voor werkzaamheden in gevoelige zones waar ervoor moet worden gezorgd dat geen gereedschap wordt achtergelaten
- › Onderste laag blauw, bovenste laag zwart, blauw signaleert ontbrekend gereedschap
- › Grijp-uitsparingen vergemakkelijken het verwijderen van het gereedschap



Code	Nr.	Inhoud	Lengte mm	Breedte mm	-delig	Gewicht kg
2331969	1500 CT1-7 UR	Ringratel-steeksleutels nr. 7 UR, SW 8 10 12 13 14 15 16 17 18 19 mm	310	158	10	1,245

1500 CT1-8000 BORGRINGTANGENSET

in 1/3 Check-Tool module, 6-delig

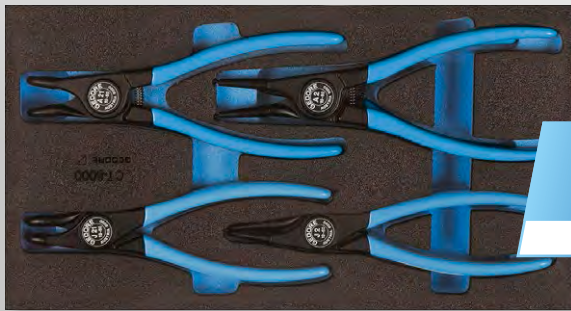

€78,90
+ BTW

- › Perfecte setsamenstelling voor binnenste en buitenste keerringen
- › met Check-Tool-module voor het snel vaststellen van ontbrekend gereedschap
- › Bijzonder geschikt voor werkzaamheden in gevoelige zones waar ervoor moet worden gezorgd dat geen gereedschap wordt achtergelaten
- › Onderste laag blauw, bovenste laag zwart, blauw signaleert ontbrekend gereedschap
- › Grijp-uitsparingen vergemakkelijken het verwijderen van het gereedschap



Code	Nr.	Inhoud	Lengte mm	Breedte mm	-delig	Gewicht kg
2309181	1500 CT1-8000	Borgveertang voor externe borgringen Nr. 8000 A 1 A 2 A 21 Borgveertang voor inwendige bevestigingsringen Nr. 8000 J 1 J 2 J 21	310	158	6	1,009

1500 CT1-D 19 DOPSLEUTELSET 1/2", UD-PROFIEL

in 1/3 Check-Tool module, 26-delig



€157,00
+ BTW

- › Perfecte set samenstelling voor handbediende schroefverbindingen
- › met Check-Tool-module voor het snel vaststellen van ontbrekend gereedschap
- › Bijzonder geschikt voor werkzaamheden in gevoelige zones waar ervoor moet worden gezorgd dat geen gereedschap wordt achtergelaten
- › Onderste laag blauw, bovenste laag zwart, blauw signaleert ontbrekend gereedschap



Code	Nr.	Inhoud	Lengte mm	Breedte mm	-delig	Gewicht kg
2308916	1500 CT1-D 19	Dopsleutel 1/2" nr. D 19, SW 10 11 12 13 14 15 16 17 18 19 21 22 23 24 26 27 28 30 32 mm Dopsleutelschr.dr. 1/2" nr. IN 19, SW 6 7 8 9 10 12 14 mm	310	158	26	2,68

1500 CT1-IN 19 LKM DOPSLEUTEL-SCHROEVEN- DRAAIERSET 1/2"

in 1/3 Check-Tool module, 13-delig



€123,90
+ BTW

- › Perfecte set voor inbusschroeven
- › met Check-Tool-module voor het snel vaststellen van ontbrekend gereedschap
- › Bijzonder geschikt voor werkzaamheden in gevoelige zones waar ervoor moet worden gezorgd dat geen gereedschap wordt achtergelaten
- › Onderste laag blauw, bovenste laag zwart, blauw signaleert ontbrekend gereedschap



Code	Nr.	Inhoud	Lengte mm	Breedte mm	-delig	Gewicht kg
2308932	1500 CT1-IN 19 LKM	Dopsleutelschroevendraaier 1/2" Nr. IN 19, SW 6 7 8 10 12 14 mm Dopsleutelschroevendraaier 1/2" Nr. IN 19 L 6-140 7-140 8-140 9-140 10-140 12-140 14-140	310	158	13	1,9

1500 CT1-INX 19 LK DOPSLEUTEL-SCHROEVENDRAAIERSET 1/2"

in 1/3 Check-Tool module, 11-delig



€149,00
+ BTW

- › Perfecte set samenstelling voor binnen 12-kant schroeven
- › met Check-Tool-module voor het snel vaststellen van ontbrekend gereedschap
- › Bijzonder geschikt voor werkzaamheden in gevoelige zones waar ervoor moet worden gezorgd dat geen gereedschap wordt achtergelaten
- › Onderste laag blauw, bovenste laag zwart, blauw signaleert ontbrekend gereedschap

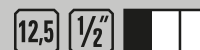

Code	Nr.	Inhoud
2957957	1500 CT1-INX 19 LK	INX 19 8 10 12 14 16 18 INX 19 L 6-100 8-100 10-100 12-100 14-100

Lengte mm	Breedte mm	-delig	Gewicht kg
310	158	11	1,044

1500 CT1-HTX 19 LKP DOPSLEUTEL-SCHROEVENDRAAIERSET 1/2"

in 1/3 Check-Tool module, 19-delig



€209,00
+ BTW

- › Perfecte set samenstelling voor binnen TX schroeven
- › met Check-Tool-module voor het snel vaststellen van ontbrekend gereedschap
- › Bijzonder geschikt voor werkzaamheden in gevoelige zones waar ervoor moet worden gezorgd dat geen gereedschap wordt achtergelaten
- › Onderste laag blauw, bovenste laag zwart, blauw signaleert ontbrekend gereedschap
- › Grijp-uitsparingen vergemakkelijken het verwijderen van het gereedschap

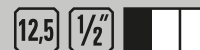

Code	Nr.	Inhoud
2308940	1500 CT1-HTX 19 LKP	Dopsleutelschroevendraaier 1/2" Nr. ITX 19 T20 T25 T27 T30 T40 T45 T50 T55 T60 Dopsleutelschroevendraaier 1/2" Nr. ITX 19 L T20-100 T25-100 T27-100 T30-100 T40-100 T45-100 T50-100 T55-100 T60-100, TX-maattester nr. 708

Lengte mm	Breedte mm	-delig	Gewicht kg
310	158	19	1,915

1500 CT1-HTX 30 DOPSLEUTEL-SCHROEVENDRAAIERSET 3/8"

in 1/3 Check-Tool module, 39-delig



€309,00
+ BTW

- › Perfecte set samenstelling voor binnen TX schroeven
- › met Check-Tool-module voor het snel vaststellen van ontbrekend gereedschap
- › Bijzonder geschikt voor werkzaamheden in gevoelige zones waar ervoor moet worden gezorgd dat geen gereedschap wordt achtergelaten
- › Onderste laag blauw, bovenste laag zwart, blauw signaleert ontbrekend gereedschap
- › Grijp-uitsparingen vergemakkelijken het verwijderen van het gereedschap



Code	Nr.	Inhoud
2308983	1500 CT1-HTX 30	Dopsleutel 3/8" Nr. TX 30 E5 E6 E7 E8 E10 E11 E12 E14 Dopsleutelschroevendraaier 3/8" Nr. IN 30 L, zeskant SW 4 5 6 7 8 10 mm Dopsleutelschroevendraaier 3/8" Nr. ITX 30 T20 T25 T27 T30 T40 T45 T50 Dopsleutelschroevendraaier 3/8" Nr. ITX 30 L T20 T25 T27 T30 T40 T45 T50 Dopsleutelschroevendraaier 3/8" sleuf Nr. IS 30, SW 5,5 6,5 8 10 12 mm Dopsleutelschroevendraaier 3/8" Nr. IKS 30 1 2 3, Schroevendraaier-bitbus 3/8" Nr. IKS 30 PZD 1 2 3

Lengte mm	Breedte mm	-delig	Gewicht kg
310	158	39	2,175

1500 CT1-VDE 142 VDE-TANGENSET

in 1/3 Check-Tool module, 4-delig

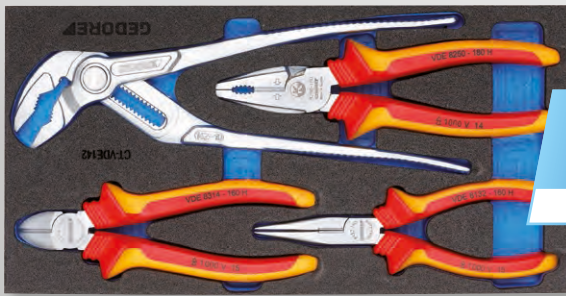

€103,90
+ BTW

- › Praktische samenstelling van sets voor een breed scala van toepassingen op het gebied van de elektronica
- › met Check-Tool-module voor het snel vaststellen van ontbrekend gereedschap
- › Bijzonder geschikt voor werkzaamheden in gevoelige zones waar ervoor moet worden gezorgd dat geen gereedschap wordt achtergelaten
- › Onderste laag blauw, bovenste laag zwart, blauw signaleert ontbrekend gereedschap
- › Grijp-uitsparingen vergemakkelijken het verwijderen van het gereedschap



Code	Nr.	Inhoud
2309033	1500 CT1-VDE 142	waterpomptang nr. 142 10 C, 10", VDE combinatietang Power nr. VDE 8250-180 H VDE telefoontang nr. VDE 8132-160 H, VDE zijsnijtang nr. VDE 8314-160 H

Lengte mm	Breedte mm	-delig	Gewicht kg
310	158	4	1,158

1500 CT1-VDE 2170 PZ VDE-SCHROEVENDRAAIERSET

in 1/3 Check-Tool module, 6-delig

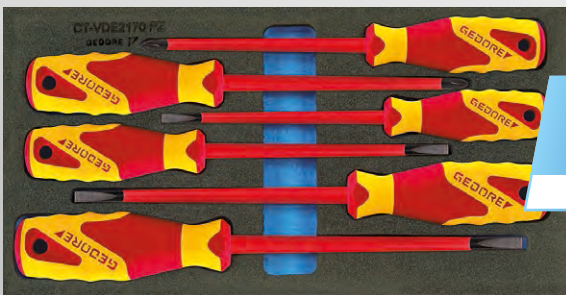

€54,90
+ BTW

- › Perfecte set voor sleuf- en kruiskop PZ schroeven in de elektronica-sector
- › met Check-Tool-module voor het snel vaststellen van ontbrekend gereedschap
- › Bijzonder geschikt voor werkzaamheden in gevoelige zones waar ervoor moet worden gezorgd dat geen gereedschap wordt achtergelaten
- › Onderste laag blauw, bovenste laag zwart, blauw signaleert ontbrekend gereedschap
- › Grijp-uitsparingen vergemakkelijken het verwijderen van het gereedschap



Code	Nr.	Inhoud
2309173	1500 CT1-VDE 2170 PZ	VDE-schroevendraaier sleuf nr. VDE 2170, SW 4 5,5 6,5 8 mm VDE-schroevendraaier kruiskop nr. VDE 2160 PZ 1 2

Lengte mm	Breedte mm	-delig	Gewicht kg
310	158	6	0,625

1500 CT2-7 RINGSTEEK- SLEUTELSET

in 2/3 check-tool module, 25-delig

€159,00
+ BTW

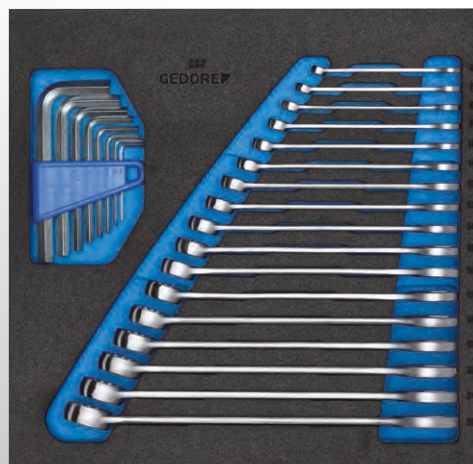

- › Perfecte set samenstelling voor universeel gebruik
- › met Check-Tool-module voor het snel vaststellen van ontbrekend gereedschap
- › Bijzonder geschikt voor werkzaamheden in gevoelige zones waar ervoor moet worden gezorgd dat geen gereedschap wordt achtergelaten
- › Onderste laag blauw, bovenste laag zwart, blauw signaleert ontbrekend gereedschap
- › Grijp-uitsparingen vergemakkelijken het verwijderen van het gereedschap



Code	Nr.	Inhoud
2308878	1500 CT2-7	Ring-steekleutels nr. 7, SW 6 7 8 9 10 11 12 13 14 15 16 17 18 19 20 21 22 mm Stiftsleutels nr. PH 42-88 6-kt. SW 2,2 5 3 4 5 6 8 10 mm

Lengte mm	Breedte mm	-delig	Gewicht kg
310	315	25	1,75

1500 CT2-7-32 RINGSTEEK- SLEUTELSET

in 2/3 Check Tool Module,
5-delig

€105,⁹⁰
+ BTW

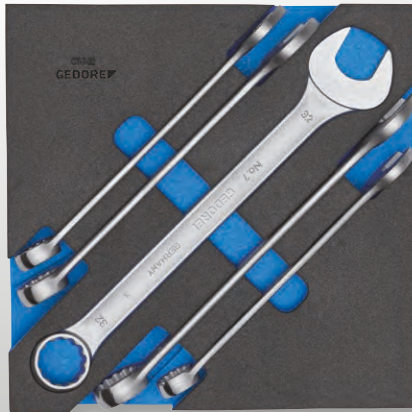

- › Perfecte set samenstelling voor universeel gebruik
- › met Check-Tool-module voor het snel vaststellen van ontbrekend gereedschap
- › Bijzonder geschikt voor werkzaamheden in gevoelige zones waar ervoor moet worden gezorgd dat geen gereedschap wordt achtergelaten
- › Onderste laag blauw, bovenste laag zwart, blauw signaleert ontbrekend gereedschap
- › Grijp-uitsparingen vergemakkelijken het verwijderen van het gereedschap



Code	Nr.	Inhoud
2308886	1500 CT2-7-32	Ring-steeksleutels nr. 7, SW 23 24 27 30 32 mm

Lengte mm	Breedte mm	-delig	Gewicht kg
310	315	5	1,865

1500 CT2-DT 2142 STIFTSLEUTELSET

in 2/3 Check-Tool module,
9-delig

€85,⁹⁰
+ BTW

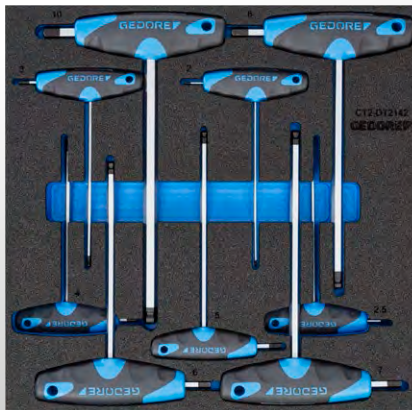

- › Perfecte set voor inbusschroeven
- › met Check-Tool-module voor het snel vaststellen van ontbrekend gereedschap
- › Bijzonder geschikt voor werkzaamheden in gevoelige zones waar ervoor moet worden gezorgd dat geen gereedschap wordt achtergelaten
- › Onderste laag blauw, bovenste laag zwart, blauw signaleert ontbrekend gereedschap
- › Grijp-uitsparingen vergemakkelijken het verwijderen van het gereedschap



Code	Nr.	Inhoud
2309009	1500 CT2-DT 2142	Stiftsleutel met 2C T-greep nr. DT 2142, SW 2 2,5 3 4 5 6 7 8 10 mm

Lengte mm	Breedte mm	-delig	Gewicht kg
310	315	9	0,9

1500 ED-70 K OPVULMODULE

leeg

€5,³⁰
+ BTW



- › Voor het opvullen en fixeren van gereedschapsmodules nr. 1500 ES in laden met een diepte van 400 mm, voor gereedschapswagens nr. 2004 en werkbanken nr. 1502, 1504, 1505 en 1506 XL.
- › Gemaakt van slagvast ABS-kunststof, zwart generfd



Code	Nr.	Breedte mm
1618687	1500 ED-70 K	475

Diepte mm
77

Hoogte mm
40

Gewicht kg
0,12

1500 ED-70 S OPVULMODULE 1/3

leeg

€7,⁶⁰
+ BTW



- › Voor gereedschapswagens nr. WSL-L7 (Workster) en nr. 2005, werkbank nr. 1504 XL en gereedschapskist nr. 2430, geschikt als opvulling voor 1/3 module.
- › van plaatstaal

Code	Nr.	Breedte mm
1851462	1500 ED-70 S	152

Diepte mm
77

Hoogte mm
40

Gewicht kg
0,15

1500 ED-70 XL OPVULMODULE

leeg

€10⁹⁵
+ BTW

- › geschikt voor momentsleutels of ander lang gereedschap resp. kleine onderdelen
- › Voor gereedschapwagens nr. WSL-L7 (Workster) en nr. 2005, werkbank nr. 1504 XL en gereedschapskist nr. 2430
- › van plaatstaal

Code	Nr.	Breedte mm	Diepte mm	Hoogte mm	Gewicht kg
1803069	1500 ED-70 XL	625	77	40	0,854

2005 CT3-32 DOPSLEUTELSET 3/4"

in 3/4 Check-Tool module, 14-delig



€349⁰⁰
+ BTW

20 3/4

- › Perfecte set voor handbediende doppen en verbindingstukken met vierkantaandrijving
- › met Check-Tool-module voor het snel vaststellen van ontbrekend gereedschap
- › Bijzonder geschikt voor werkzaamheden in gevoelige zones waar ervoor moet worden gezorgd dat geen gereedschap wordt achtergelaten
- › Onderste laag blauw, bovenste laag zwart, blauw signaleert ontbrekend gereedschap
- › Grijp-uitsparingen vergemakkelijken het verwijderen van het gereedschap

Code	Nr.	Inhoud	Lengte mm	Breedte mm	-delig	Gewicht kg
2752727	2005 CT3-32	Dopsleutel 3/4" 6-kt UD-profiel nr. 32, SW 22 24 27 30 32 36 38 41 46 50 Verlengstuk 3/4" nr. 3290-8 -16 200 mm, 400 mm Omschakelbare ratel 3/4" nr. 3293 U-2, 510 mm, Schuifgreep 3/4" nr. 3287	390	472	14	9

2005 CT4-7 XL RINGSTEEKSLEUTELSET

in 4/4 Check-Tool module, 18-delig

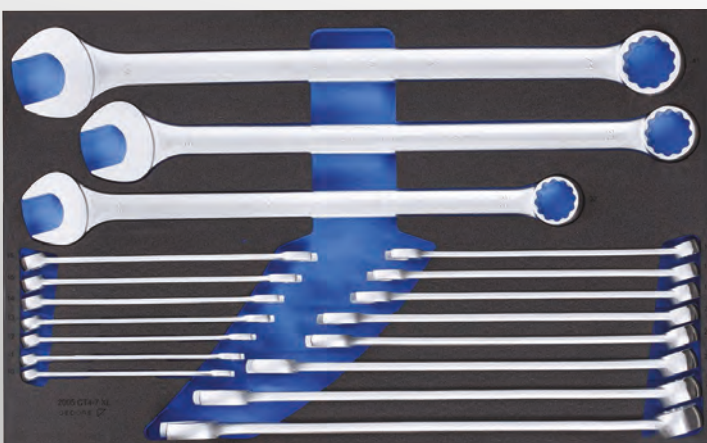

€398⁰⁰
+ BTW



- › Perfecte set samenstelling voor vele schroefverbindingen
- › Ring-steeksleutel extra lang voor meer koppel
- › met Check-Tool-module voor het snel vaststellen van ontbrekend gereedschap
- › Bijzonder geschikt voor werkzaamheden in gevoelige zones waar ervoor moet worden gezorgd dat geen gereedschap wordt achtergelaten
- › Onderste laag blauw, bovenste laag zwart, blauw signaleert ontbrekend gereedschap
- › Grijp-uitsparingen vergemakkelijken het verwijderen van het gereedschap

Code	Nr.	Inhoud	Lengte mm	Breedte mm	-delig	Gewicht kg
2704226	2005 CT4-7 XL	Ring-steeksleutel nr. 7 XL, SW 10 11 12 13 14 15 16 17 18 19 21 22 24 27 30 32 36 41 mm	390	633	18	8,15

2005 CT4-8000 GEREEDSCHAPSORTIMENT

in 4/4 Check-Tool module, 13-delig



- › Perfecte set samenstelling voor universeel gebruik
- › met Check-Tool-module voor het snel vaststellen van ontbrekend gereedschap
- › Bijzonder geschikt voor werkzaamheden in gevoelige zones waar ervoor moet worden gezorgd dat geen gereedschap wordt achtergelaten
- › Onderste laag blauw, bovenste laag zwart, blauw signaleert ontbrekend gereedschap
- › Grijp-uitsparingen vergemakkelijken het verwijderen van het gereedschap

€269,00 + BTW



Code	Nr.	Inhoud	Lengte mm	Breedte mm	-delig	Gewicht kg
2016303	2005 CT4-8000	Bankhamer ROTBAND-PLUS nr. 600 H-300-500 Terugslagvrije hamer nr. 248 ST-40, Waterpomptang nr. 142 10 JC Telefoontang nr. 8132-160 JC, Zijsnijtang Power nr. 8316-160 JC Combinatietang Power nr. 8250-180 JC Borgringtang voor uitwendige borgringen nr. 8000 A 1 2 21 Borgringtang voor inwendige borgringen nr. 8000 J 1 2 21	390	633	13	4,1

2005 CT4-U-20 DOPSLEUTELSET 1/4"-3/8"-1/2"

in 4/4 Check-Tool module, 91-delig

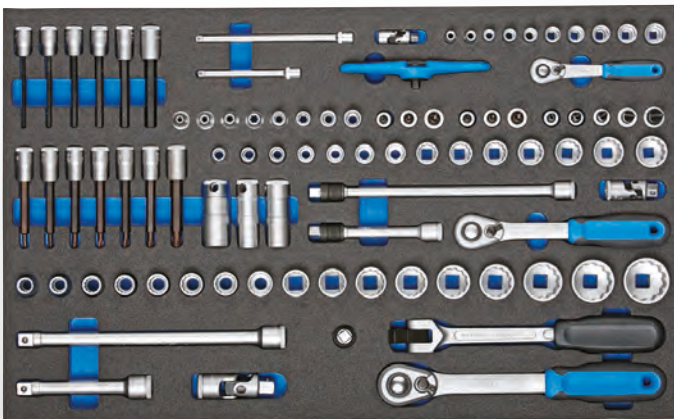

- › Perfecte setsamenstelling voor universele schroefverbindingen
- › met Check-Tool-module voor het snel vaststellen van ontbrekend gereedschap
- › Bijzonder geschikt voor werkzaamheden in gevoelige zones waar ervoor moet worden gezorgd dat geen gereedschap wordt achtergelaten
- › Onderste laag blauw, bovenste laag zwart, blauw signaleert ontbrekend gereedschap
- › Grijp-uitsparingen vergemakkelijken het verwijderen van het gereedschap

€849,00 + BTW

6,3 1/4" 10 3/8" 12,5 1/2"

Code	Nr.	Inhoud	Lengte mm	Breedte mm	-delig	Gewicht kg
2016257	2005 CT4-U-20	1/4" dopsleutel nr. 20, SW 5,5 6 7 8 9 10 11 12 13 14 mm 1/4" omschakelbare ratel nr. 2093 U-20 1/4" dwarsgreepratel nr. 2093 U-3 T 1/4" verlengstuk nr. 2090-4 -6, 97 148 mm 1/4" cardangewricht nr. 2095 3/8" dopsleutel nr. D 30, SW 8 9 10 11 12 13 14 15 16 17 18 19 21 22 mm 3/8" dopsleutelschroevendraaier nr. IN 30 L, SW 4 5 6 7 8 10 3/8" dopsleutelschroevendraaier Nr. ITX 30 L, T20 T25 T27 T30 T40 T45 T50 3/8" dopsleutelschroevendraaier Nr. TX 30, E5 E6 E7 E8 E10 E11 E12 E14 3/8" dopsleutelschroevendraaier nr. IKS 30, 1 2 3 3/8" dopsleutelschroevendraaier Nr. IKS 30 PZD 1 2 3 3/8" dopsleutelschroevendraaier Nr. IS 30, SW 5,5 6,5 8 10 12 mm 3/8" bougie-dopsleutel met klemveer 20,8 mm 3/8" bougie-dopsleutel met klemveer 16 mm 3/8" bougie-dopsleutel met klemveer 18 mm 3/8" omschakelbare ratel nr. 3093 U-20 3/8" verlengstuk met vergrendeling nr. 3090 A-5 -10 3/8" cardangewricht nr. 3095 1/2" dopsleutel nr. D 19, SW 10 11 12 13 14 15 16 17 18 19 21 22 23 24 27 30 32 mm 1/2" omschakelbare ratel 1/2" Nr. 1993 U-20 1/2" verlengstuk 1/2" Nr. 1990-5 -10, 125 250 mm 1/2" verloopstuk 1/2" tot 3/8" Nr. 1930 1/2" cardangewricht 1/2" Nr. 1995, 1/2" greep met kniegewricht Nr. 1996, 255 mm	390	633	91	7,64

HET ORGANISATIETALENT VOOR ONDERWEG

Het modulaire GEDORE opbergsysteem WORKMO B3 is de praktische oplossing voor vakmensen op reis of voor mobiel servicepersoneel.

De robuuste module is gemaakt van een lichtgewicht aluminium-kunststoflegering en weegt daardoor slechts ongeveer 22 kg.

Toch heeft hij 2 volledig uittrekbare laden, geschikt voor GEDORE 1500 ES/1500 CT modules met een belastbaarheid van 60 kg per lade. Onder de laden bevindt zich afsluitbaar vak voor GEDORE L-BOXX® 136 nr. 1100 L en voor GEDORE S-BOXX® nr. 1110 WMSB 3. De WorkMo B3 is compatibel met Sortimo® bedrijfswageninrichtingen en ladingvastzetsystemen.



1

PERFECT GEORGANISEERD

- Met twee solide lades voor gereedschapmodules en een vak voor L-BOXXen biedt de WorkMo B3 veel ruimte voor het ordelijk opbergen van gereedschap.

2

COMPACT

- Met afmetingen B 789 x D 396 x H 506 mm en een gewicht van 22 kg is de boxmodule ideaal voor gebruik in een servicevoertuig.

3

LICHTGEWICHT EN ROBUUST

- De boxmodule van GEDORE is gemaakt van een lichtgewicht maar zeer duurzaam aluminium-kunststoflegering, dat tot 50% lichter is dan vergelijkbare materialen.



„Als mobiele dienstverlener vertrouw ik op een systeem waarmee ik mijn uitrusting netjes kan houden. De Box-module van GEDORE is de perfecte oplossing voor mijn werk.“

1110 WM 321 MODULAIRE GEREEDSCHAPBOX WORKMO B3

2 laden H6, vak voor L-BOXX®
S-BOXX

- > 2 volledig uittrekbare laden geschikt voor GEDORE 1500 ES/1500 CT-modules
- > compatibel met Sortimo®-voertuiginrichtingen en ladingbeveiliging
- > Draagvermogen per lade 60 kg



€439,00
+ BTW

Code	Nr.	Lengte mm	Diepte mm	Breedte mm	Gewicht kg
2954354	1110 WM 321	790	505	385	22,12

1110 WMHP 3 HOUTEN WERKBLAD VOOR WORKMO B3

- > beuken-multiplex 20 mm dik
- > Om in WorkMo Boxen B3 te klikken en zo een vlak werkvlak te verkrijgen



€129,00
+ BTW

Code	Nr.	Lengte mm	Diepte mm	Breedte mm	Gewicht kg
2954370	1110 WMHP 3	835	45	425	4,5

1110 WMR 34 ROLPLATFORM WORKMO B3

- > maakt de modulaire gereedschapbox verrijdbaar
- > compatibel met Sortimo®-voertuiginrichtingen en ladingbeveiliging
- > Belastbaarheid: 200 kg



€179,50
+ BTW

Code	Nr.	Lengte mm	Hoogte mm	Breedte mm	Gewicht kg
3002713	1110 WMR 34	493	144	854	9

1110 WMW-3
GEREEDSCHAP-
WAGEN
WORKMO B3

- > Bestaande uit: nr. 1110 WM 34, 1110 WM 321, 1110 WMR 23 en 1110 WMHP 3
- > 6 volledig uittrekbare laden geschikt voor GEDORE 1500 ES/1500 CT-modules
- > houten werkblad voor montagegerkzaamheden ter plaatse
- > compatibel met Sortimo®-voertuiginrichtingen en ladingbeveiliging

€1129,00
+ BTW

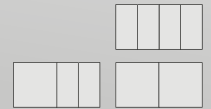

Code	Nr.	Lengte mm	Diepte mm	Breedte mm	Gewicht kg
2954443	1110 WMW-3	1.140	845	550	52,8

1110 WM 221
MODULAIRE GEREEDSCHAPBOX
WORKMO B2

2 laden H6, vak voor L-BOXX®

- > 2 volledig uittrekbare laden geschikt voor GEDORE 1500 ES/1500 CT-modules
- > compatibel met Sortimo®-voertuiginrichtingen en ladingbeveiliging
- > Draagvermogen per lade 30 kg

€309,00
+ BTW

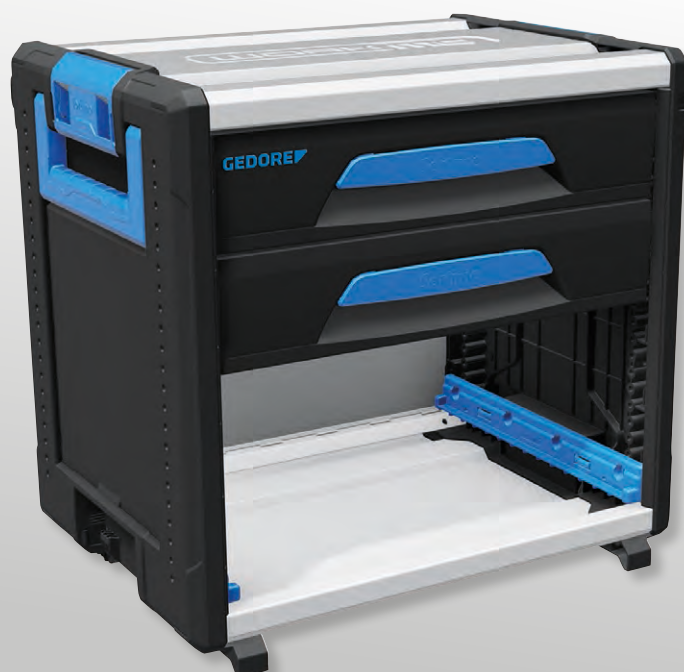

Code	Nr.	Lengte mm	Diepte mm	Breedte mm	Gewicht kg
2954338	1110 WM 221	525	505	385	15,26

1110 WMHP 2
HOUTEN WERKBLAD
VOOR WORKMO B2

€89,00
+ BTW

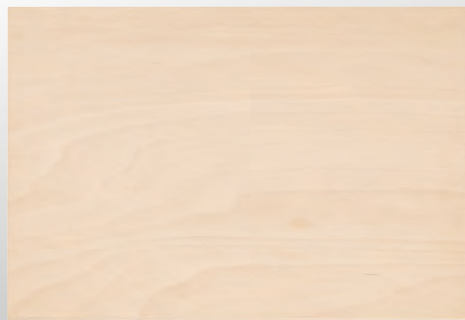

- > beuken-multiplex 20 mm dik
- > Om in WorkMo Boxen B2 te klikken en zo een vlak werkvlak te verkrijgen

Code	Nr.	Lengte mm	Diepte mm	Breedte mm	Gewicht kg
2954362	1110 WMHP 2	575	40	425	4,5

1110 WMR 24
ROLPLATFORM
WORKMO B2

€139,00
+ BTW



- > maakt de modulaire gereedschapbox verrijdbaar
- > compatibel met Sortimo®-voertuigrichtingen en ladingbeveiliging
- > Belastbaarheid: 200 kg

Code	Nr.	Lengte mm	Hoogte mm	Breedte mm	Gewicht kg
3002721	1110 WMR 24	493	144	612	8

1110 WMW-2
GEREEDSCHAPWAGEN
WORKMO B2

€839,00
+ BTW



- > Bestaande uit: nr. 1110 WM 24, 1110 WM 221, 1110 WMR 23 en 1110 WMHP 2
- > 6 volledig uittrekbare laden geschikt voor GEDORE 1500 ES/1500 CT-modules
- > houten werkblad voor montagewerkzaamheden ter plaatse
- > compatibel met Sortimo®-voertuigrichtingen en ladingbeveiliging



Code	Nr.	Lengte mm	Diepte mm	Breedte mm	Gewicht kg
2954435	1110 WMW-2	580	1.140	550	42,6

1100-1.04

UNIVERSELE TREKKERSET

in L-BOXX® 136, 13-delig



- › met twee- en driearmige traverse
- › met zowel massief stalen- en slanke haken als verlengstukken
- › extra slanke haken tbv moeilijk toegankelijke plaatsen worden meegeleverd voor zelfmontage
- › combinatie van 12 verschillende trekkers mogelijk

€498,00
+ BTW

Code	Nr.	Inhoud	Lengte mm	Breedte mm	Diepte mm	-delig	Gewicht kg
2838362	1100-1.04	Universele trekker HIGH POWER Nr. 1.04/HP1A-B, 2-arm, 130x100 mm Traverse nr. 107/1A03, 3-armig 180 mm Haak nr. 106/A-100-B, geheel van staal, haakrem 100 mm 3x verlengstuk nr. 106/A-100-VB met haakrem 100 mm 3x haak nr. 106/A-100-S, slank 100 mm 3x haak nr. 106/S101-S, zonder klemstuk spindel nr. 1.1406200, ZW 17 M14x1,5 200 mm GEDORE L-BOXX® 136 Nr. 1100 L	357	442	151	13	6,3

1100-1.04/12A

TREKKER-ASSORTIMENT INWENDIG/UITWENDIG

in L-BOXX® 136, 7-delig



- › max. belasting 3 en 5 t
- › voor spanwijdten tot Ø 200 mm uitwendig, Ø 70-260 mm inwendig, en spandiepten tot 300 mm
- › snelspan-haken met zelfdragend T-profiel voor betere krachtverbrenging
- › 2 geheel stalen verlengstukken 100 en 150 mm met haakrem tbv snel instellen van de haken

€529,00
+ BTW

Code	Nr.	Inhoud	Max. Spanwijdte mm	Lengte mm	Breedte mm	Diepte mm	-delig	Gewicht kg
2927241	1100-1.04/12A	Universele trekker Nr. 1x 1.04/1A, 2-armig 130x100 mm Universele trekker Nr. 1.04/2A 2-armig 200x150 mm Verlengstuk met haakrem nr. 106/A-100-VB, 100 mm Verlengstuk met haakrem nr. 106/B-150-VB, 150 mm Spindel nr. 1.1406200 SW 17 M14x1,5 200 mm Spindel nr. 1.2106350KS, SW 22, G 1/2", 350 mm, met kogelpunt GEDORE L-BOXX® 136 Nr. 1100 L	200	357	442	151	7	9,6

1100-1.30
**BINNEN-
 TREKKERSET**
 in L-BOXX® 136, 8-delig



- > Voor binnendiameter 12 - 35 mm
- > voor extreem nauw aansluitende kogellagers, ringen, bussen en oliekeringen
- > Met glijhamer en contrasteun

€419,00
 + BTW

Code	Nr.	Inhoud	Lengte mm	Breedte mm	Diepte mm	-delig	Gewicht kg
2836041	1100-1.30	Binnentrekker nr. 1.30/2, 12-15 mm Binnentrekker nr. 1.30/3, 15-19 mm Binnentrekker nr. 1.30/4, 19-25 mm Binnentrekker nr. 1.30/4A, 25-30 mm Binnentrekker nr. 1.30/45, 30-35 mm Contrasteun nr. 1.36/1 voor 1.30/0 - 1.30/5 Glijhamer nr. 1.35/2, 500 mm, 1,7 kg + GEDORE L-BOXX® 136 nr. 1100 L	357	442	151	8	7,2

1100-1.41/2A
**SCHOTELTREKKER-
 SORTIMENT**
 in L-BOXX® 136, 22-delig



- > voor spanwijdten van Ø 22 tot 115 mm en spandiepten tot 295 mm
- > met draadeind-adapters voor binnendraad M8-M18
- > om kegelagers, lagerkransen en andere dicht op elkaar zittende delen los te trekken

€498,00
 + BTW

Code	Nr.	Inhoud	Max. Spanwijdte mm	Lengte mm	Breedte mm	Diepte mm	-delig	Gewicht kg
2927284	1100-1.41/2A	Trekker nr. 1x 1.38/2, 70-215 mm Separatie-schotel nr. 1.40/2, 22-115 mm Set schroefdraadadapters Nr. 1.81/20, voor 1- en 2-gats toepassingen, M14x1,5 2x verlengstuk nr. 1.38/CV M14x1,5 GEDORE L-BOXX® 136 Nr. 1100 L	115	357	442	151	22	11,5

1101-1.29/1K
**KOGELLAGER-
 TREKKERSET**
 in i-BOXX® 72, 25-delig

€398,00
 + BTW

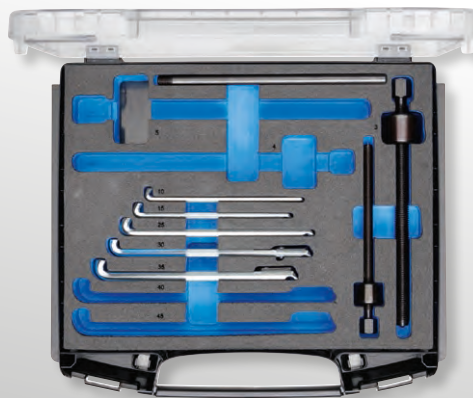

- › kogellagertrekker voor meer dan 30 kogellagers
- › voor het lostrekken van kogellagers die op een as en tegelijkertijd in een behuizing zitten
- › onbeschadigd lostrekken van groefkogellagers zonder uitbouw van de as, uitboren van de lagerkooi niet nodig (spaanvrij)

Code	Nr.	Inhoud	Lengte mm	Breedte mm	Diepte mm	-delig	Gewicht kg
2963485	1101-1.29/1K	129/104 kop, 129.106 Spindel SW 14, M10x1.5, 160 mm, 129/304 kop 129.306 Spindel SW 17, M14x2.0, 210 mm, 129/10 haak 1 st. 140 mm (4x) 129/15 haak 1 st. 140 mm (4x), 129/25 haak 1 st. 170 mm (4x) 129/30 haak 1 st. 178mm met 3 afstandhouders (4x) 129/35 haak 1 st. 178mm met 5 afstandhouders (4x) 1.29/0 Insteekhandgreep gebruineerd, EI-1101 CT-1.29/3K Check-Tool inzet i-BOXX 72, leeg 1101 L GEDORE i-BOXX 72 leeg	316	367	72	25	2,61

1.07/K
TREKKER-SET
 met 9 haken, 13-delig

€399,00
 + BTW



- › in kunststof koffer
- › Inhoud: 1 spindel, een traverse met elk 2 en 3 armen en 3 slanke trekhaken elk in 3 lengtes.
- › tweede spindel bij 1.07/K spaart arbeidstijd uit

Code	Nr.	Inhoud	Spandiepte bruikbaar	Max. Spanwijdte mm	Dikte haakvoet mm	-delig	Gewicht kg
8117340	1.07/K	106/2A03 Traverse 2-armig 260 mm, 107/2A03 Traverse 3-armig 260 mm 106/A-100-S haak slank 100 mm (3x) 106/A-200-S haak slank 200 mm (3x) 106/A-250-S haak slank 250 mm (3x) E-1.1406140 Spindel SW 17, M14x1.5, 140 mm (2x) 107/1A99 Kunststof koffer met Check-Tool inzet voor 1,07/K	100 / 200 / 250 mm	130	3,7	13	5,8

1.06/ST1-B
TREKKER-SET
 met werkplaatsstandaard, 5-delig

€569,00
 + BTW



- › bestaande uit 5 trekkers in verschillende afmetingen met standaard- resp. snelspanhaken of volledig stalen haken met haakrem
- › Afstelschaal voor gelijkmatige afstelling van de trekhaken
- › voor spanwijdten tot Ø 250 mm uitwendig, Ø 330 mm inwendig en spandiepten tot 200 mm

Code	Nr.	Inhoud	-delig	Gewicht kg
2004569	1.06/ST1-B	1.06 / 11-B universele trekker met haakrem, 1.06 / 1A1-B universele trekker met haakrem 1.06 / 21-B universele trekker met haakrem, 1.06 / 2A1-B universele trekker met haakrem 1.06 / 31-B universele trekker met haakrem, 1.06 / 97 Standaard leeg	5	17,2

2.20

WERKPLAATS-TREKKERSET TBV VRACHTWAGENS

Componenten-systeem

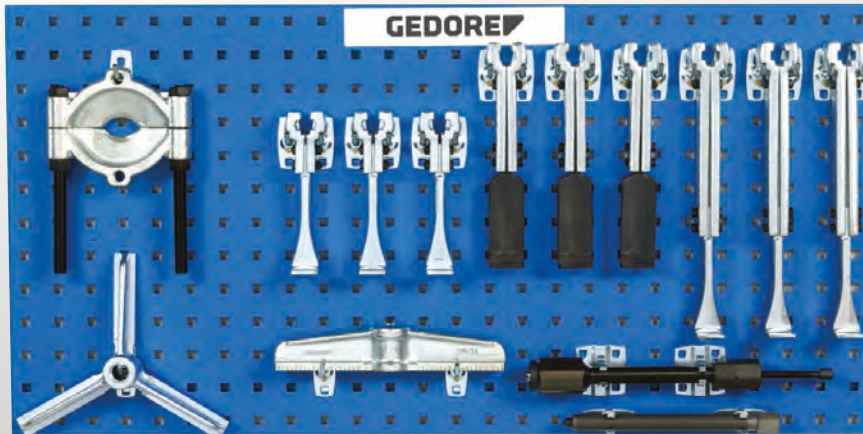

- › overzichtelijk componenten-systeem
- › met deze set kunt u snel zelf 12 gangbare modellen, incl. hydraulische spindel, samenstellen
- › 2-armige traverse met instelschaal voor het gelijkmatig instellen van de haken. Maakt ook bij zeer grote trekkrachten een centrisc en krachtgeoptimaliseerd lostrekken mogelijk
- › altijd alles bij de hand op één gereedschapswand

€969,00
+ BTW

Code	Nr.	Inhoud	-delig	Gewicht kg
1088718	2.20	106/2A03 Traverse 2-arm 260 mm, 107/2A03 Traverse 3-arm 260 mm 1.06/HSP1 Vet hydraulische drukspindel 10 t, 1.2106210 Spindel SW 22, G 1/2", 210 mm 106/B-150-N Haak 150 mm (3x), 106/B-300-N Haak 300 mm (3x) 106/S220 Haak, slank 220 mm (3x), 1.40/2 Separatieschotel 22-115 mm 1450 L Gereedschapbord leeg, 987x493 mm, 1500 H 1 Gereedschapshaak schuin haakuiteinde d 4 mm 1500 H 3 Gereedschapklem 44x23-29 mm, 82844 Gereedschapklem grote bodemplaat d 25 mm	14	23,3

2.50

BINNEN- EN BUITENTREKKER-SET



- › geschikt voor verschillende buiten- en binnen-treksituaties
- › binnentrekkers voor boorgaten met Ø 5 - 55 mm. Te gebruiken met glijhamertrekker of contrasteun
- › buitentrekkers met diverse spanwijdten tot 130 mm voor diverse lostrekproblemen
- › Schotel-trekkers incl. verlengstukken, om dicht op elkaar zittende of dunwandige delen met buitendiameter van 5 - 115 mm los te trekken
- › altijd alles bij de hand op één gereedschapswand

€1159,00
+ BTW

Code	Nr.	Inhoud	-delig	Gewicht kg
2017040	2.50	1 Binnentrekker 5-8 mm, nr. 1.30/0 1 Binnentrekker 8-12 mm, nr. 1.30/1 1 Binnentrekker 12-15 mm, nr. 1.30/2 1 Binnentrekker 15-19 mm, nr. 1.30/3, 1 Binnentrekker 19-25 mm, nr. 1.30/4 1 Binnentrekker 25-30 mm, nr. 1.30/4A, 1 Binnentrekker 30-35 mm, nr. 1.30/5 1 Binnentrekker 35-45 mm, nr. 1.30/6, 1 Binnentrekker 45-55 mm, nr. 1.30/7 1 Glijhamer 230 mm, 700 g, nr. 1.35/1A, 1 Glijhamer 500 mm, 1,7 kg, nr. 1.35/2 1 Contrastesteen voor 1.30/0 - 1.30/5, nr. 1.36/1, 1 Contrastesteen voor 1.30/6 - 1.30/7, nr. 1.36/2 1 Universele trekker HIGH POWER 130x100 mm, Nr. 1.04/HP1A 1 Poolklemtrekker, 3-armig 70x80 mm, nr. 1.13/00 1 trekker met extra slanke haken 80x85 mm, nr. 1.23/1S 1 Trekker 40-120 mm, nr. 1.38/0, 1 trekker 70-215 mm, nr. 1.38/2 1 Verlengstuk M10, nr. 1.38/AV, 1 Verlengstuk M14x1.5, nr. 1.38/CV 1 Separatie-schotel 5-60 mm, nr. 1.40/0 1 Separatie-schotel 22-115 mm, nr. 1.40/2	22	29

DRIE TREKKERS IN ÉÉN

Met zijn slanke haken in verschillende lengtes is de twee-armige trekker speciaal ontworpen voor werken in krappe ruimtes.

Met een spandiepte tot 250 mm is deze trekker bijzonder flexibel in het gebruik. De maximale trekkracht is 2,5 t. Dit maakt de GEDORE trekker bijzonder geschikt voor gebruik in de automobiel-sector. De spindel, met een schroefdraadmaat van M 14x1,5 x 140, heeft een zeskant aansluiting van SW 17, wat betekent dat deze trekker kan worden bediend met robuuste ring-steeksleutels of met een ratel en een 17 mm dopsleutel. Dankzij de speciale coating is de spindel onderhoudsvrij. Er is geen vervuiling van de schroefdraad zoals bij ingevette spindels. Dankzij de zeer smalle haken kan ook op moeilijk bereikbare plaatsen worden gewerkt.

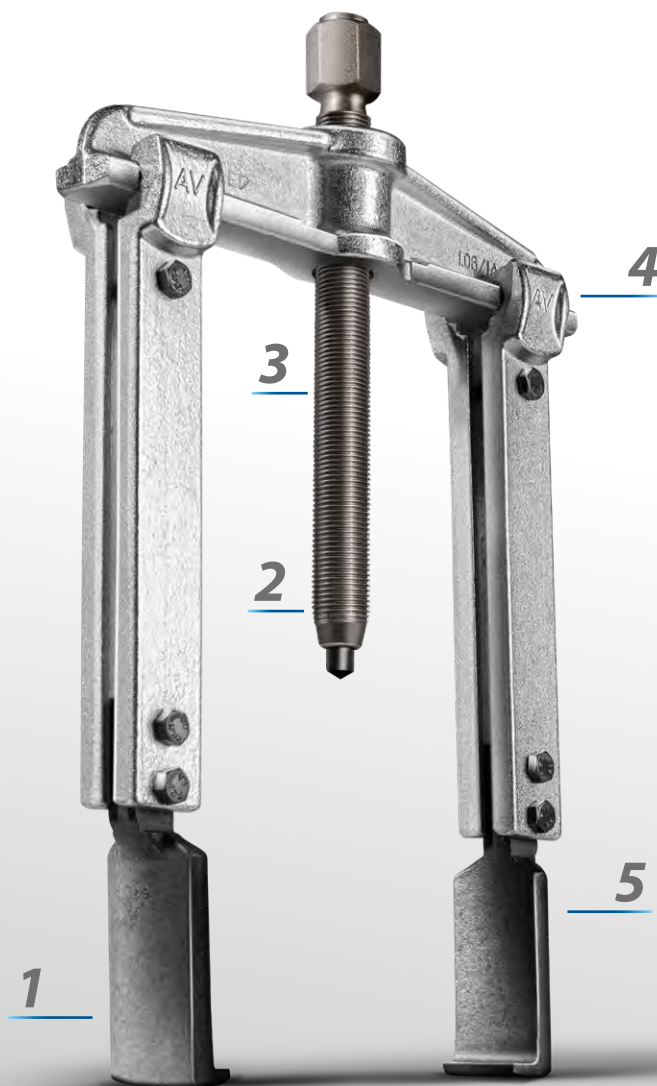

1.06/AS TREKKER-SET met 6 haken



- > 2-armige trekker, met 6 slanke haken in 3 lengtes
- > Bijzonder geschikt voor moeilijk bereikbare plaatsen

€229,00
+ BTW

Code	Nr.	Inhoud	Spandiepte bruikbaar	Max. Spanwijdte mm	Dikte haakvoet mm	Totale haakvoetdiepte mm	-delig	Gewicht kg
8001710	1.06/AS	106/1A03 Traverse 2-arm 180 mm 106/A-100-S Haak slank 100 mm (2x) 106/A-200-S Haak slank 200 mm (2x) 106/A-250-S Haak slank 250 mm (2x) E-1.1406140 Spindel SW 17, M14x1.5, 140 mm	100 / 200 / 250	130	3,7	13,5	8	3,4

1

ZWARTE SLANKE HAKEN

- De slanke haken zijn speciaal gemaakt voor gebruik op moeilijk bereikbare plaatsen.

2

ONDERHOUDSVRIJ

- De speciale coating maakt de spindel onderhoudsvrij. Er is geen vervuiling van de schroefdraad zoals bij ingevette spindels.

3

STERKE SPINDEL

- De spindel met schroefdraadmaat M 14x1,5 x 140 heeft een zeskant aansluiting van SW 17.

4

DRIE VERSCHILLENDE MATEN

- De trekker wordt geleverd met 6 haken in drie verschillende lengtes: 100 mm, 200 mm en 250 mm.

5

HOOG BELASTBAAR

- De trekker heeft een maximale trekkracht van 2,5 t.



WEERSTAND
IS ZINLOOS

„Met zijn drie verschillende haaklengtes is de trekker zo flexibel dat hij voor mij een uiterst waardevol hulpmiddel in de werkplaats is geworden. Wat ik absoluut overtuigend vind, is de eersteklas afwerking van GEDORE.“



1.31/2 BINNENTREKKER- SET

10-delig



- › Set van de meest gangbare binnentrekkers en contrasteunen voor het uittrekken van kogellagers, ringen, bussen, Simmerrings® enz.
- › In handige metalen kist

€559,00
+ BTW

Code	Nr.	Inhoud	Spanwijdte inwendig min / max	-delig	Gewicht kg
8014880	1.31/2	1.30/2 Binnentrekker 12-15 mm, 1.30/3 Binnentrekker 15-19 mm 1.30/4 Binnentrekker 19-25 mm, 1.30/4A Binnentrekker 25-30 mm 1.30/5 Binnentrekker 30-35 mm, 1.30/6 Binnentrekker 35-45 mm 1.30/7 Binnentrekker 45-55 mm, 1.30/8 Binnentrekker 55-70 mm 1.36/1 Contrastestun voor 1.30/0 - 1.30/5, 1.36/2 Contrastestun voor 1.30/6 - 1.30/7, 131/299B Plaatstalen kist leeg	12-70	10	9,2

1.32/1 BINNEN- EN BUITEN- TREKKERSET

11-delig

€619,⁰⁰
+ BTW



- > Deze set is bij uitstek geschikt door de verscheidenheid van binnen en buitentrekkers
- > Set met binnentrekkers, contrasteunen, trekstangen, buitentrekkers en tapeind-uitdraaiers
- > In handige metalen kist

Code	Nr.	Inhoud	-delig	Gewicht kg
8015260	1.32/1	1.30/2 Binnentrekker 12-15 mm, 1.30/3 Binnentrekker 15-19 mm 1.30/4 Binnentrekker 19-25 mm, 1.30/4A Binnentrekker 25-30 mm 1.30/5 Binnentrekker 30-35 mm, 1.30/6 Binnentrekker 35-45 mm 1.36/1 Contrasteun voor 1.30/0 - 1.30/5, 1.36/2 Contrasteun voor 1.30/6 - 1.30/7 1.19/OXS Poolklemtrekker 3-armig XS haak 50x70 mm, 1.12/02 Poolklemtrekker 2-armig 60x40 mm 1.06/1 Universele trekker 2-armig 90x100 mm, 132/199B Plaatstalen kist leeg	11	10,4

1.26 MOERENSPLIJTER

€49,⁹⁰
+ BTW

vanaf



- > om vastzittende of dolgedraaide moeren te splijten zonder dat het schroefdraad van de bout beschadigd wordt
- > Voor moeren tot sterkteklasse 6
- > met beitelstop

Code	Nr.	t.b.v moeren in de maten	Spindel-schroefdraad maat	Sleutelwijdte mm	Gewicht kg	excl. BTW
8009880	1.26/1	M6 - M10	M14x1,5	17	0,27	49,90
8009610	1.26/2	M10 - M16	M 14x1,5	17	0,3	51,90
8010030	1.26/3	M16 - M24	M 22x1,5	24	1,13	65,90

1.81/10 DRAADEIND- ADAPTER-SET

voor 1- en 2-gaats toepassingen,
2 stuks elk, 14-delig

€109,⁹⁰
+ BTW

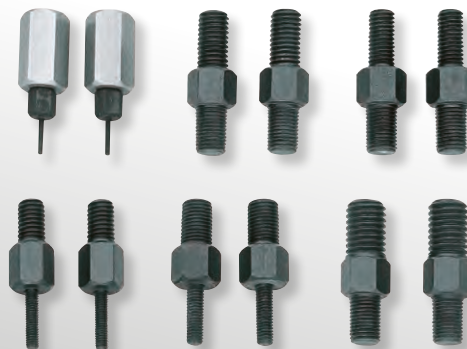

- > draadeind-adapters dienen voor het lostrekken van b.v. deksels met één of twee draadgaten
- > nr. 1.81/10: voor trekker nr. 1.38/0, 1.38/1
- > Kan worden gebruikt met trekapparaat 1.38, glij-hamertrekker 1.35 of contrasteun 1.36

Code	Nr.	Inhoud	-delig	Gewicht kg
1120735	1.81/10	2 draadeind-adapters M10 - M4, nr. 181/101, 2 draadeind-adapters M10 - M5, nr. 181/102, 2 draadeind-adapters M10 - M6, nr. 181/103, 2 draadeind-adapters M10 - M8, nr. 181/104, 2 draadeind-adapters M10 - M10, nr. 181/105, 2 draadeind-adapters M10 - M12, nr. 181/106, 2 adapters, nr. 181/1125	14	0,67

1.81/K-1
**DRAADEIND-
 ADAPTER-SET**
 voor I-gats toepassingen,
 7-delig

€89,⁹⁰
 + BTW



- › de draadeind-adapters dienen voor het lostrekken van bijv. deksels met een draadgat
- › Kan worden gebruikt met slaghamer 1.35 of naar keuze met contrasteun 1.36

Code	Nr.	Inhoud	Lengte mm	Breedte mm	Hoogte mm	-delig	Gewicht kg
1936549	1.81/K-1	1.35/1 Glijhamer 270 mm, 200 g 181/101 draadeind-adapter M4, 181/102 draadeind-adapter M5 181/103 draadeind-adapter M6, 181/104 draadeind-adapter M8 181/105 draadeind-adapter M10, 181/106 draadeind-adapter M12 181/199 Kunststof koffer met Check-Tool inzet	270	230	84	7	1

1.41/1
**SCHOTELTREKKER-
 SORTIMENT**

€195,⁸⁰
 + BTW



- › Voor Ø 12-75 mm alles in één, separatie-schotel + trekapparaat + verlengstukken in handzame kist
- › Optimaal voor strak op elkaar gemonteerde delen
- › Extra set verlengstukken 1.38/CV optioneel verkrijgbaar

Code	Nr.	Inhoud	Gewicht kg
8109830	1.41/1	1.38/1 Trekapparaat 60-165 mm 1.38/AV set verlengstukken M10 (paar) 1.40/1 Separatie-schotel 12-75 mm, 141/099B Plaatstalen kist leeg	5,2

GEDOSEERDE KLAPPEN MET GEVOEL

De terugslagvrije hamer 248 ST heeft oppervlakte sparende polyamide koppen.

Terugslagvrije hamers zijn van groot belang bij het uitlijnen van machines of werkstukken. De GEDORE 248 ST is voorzien van een zeer stabiele stalen steel en werkt zonder terugslag. Dankzij de splintervrije polyamide koppen, die

zijn getest tot -20°C , ontstaan er geen krassen of beschadigingen bij het raken van metalen onderdelen of zachtere materialen. De kop en de steel zijn gepoedercoat met hamerslag zilver.

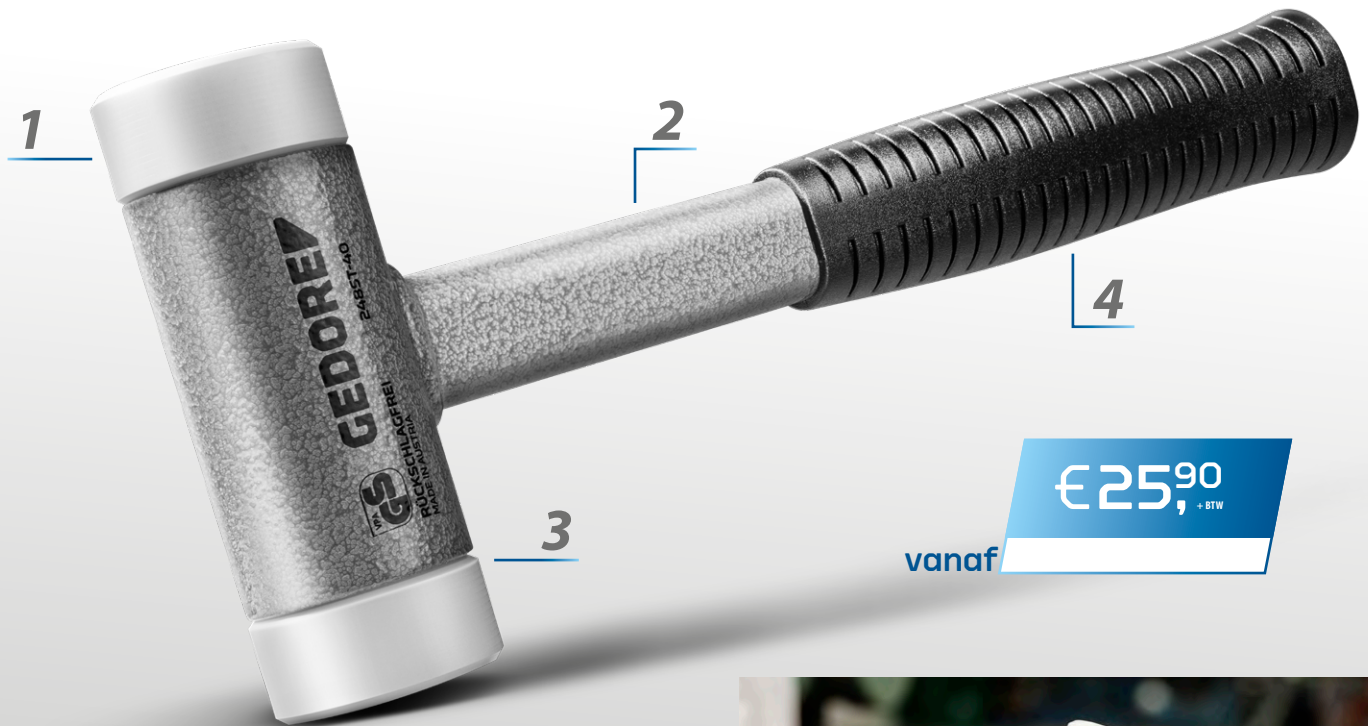

vanaf €25⁹⁰, + BTW

1

BESCHERMENDE KOPPEN

- De twee beschermkoppen zijn gemaakt van splintervrij, breuk- en slijtvast polyamide en zijn getest bij -20°C .

2

STEVIGE HANDGREEP

- De stalen steel is gepoedercoat met hamerslag zilver en is onverwoestbaar.

3

TERUGSLAGVRIJ

- Dankzij de terugslagvrije functie is het werken met de hamer minder belastend voor gewrichten en pezen.

4

LIGT LEKKER IN DE HAND

- Het ergonomische rubberen handvat ligt goed in de hand en zorgt voor comfortabel gebruik.



„De hamer met zijn stalen steel is onverwoestbaar. De rubberen greep ligt goed in de hand en maakt fijngevoelig werken mogelijk.“

248 ST TERUGSLAGVRIJE NYLON HAMER

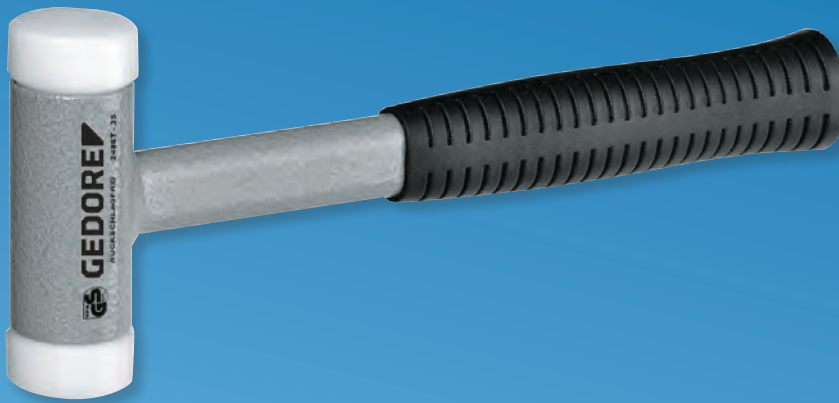

- › Terugslagvrije hamer met zacht slagvlak en polyamide kop, ideaal voor dagelijks gebruik op bouwterreinen, in de industriële sector, in werkplaatsen en rondom het huis.
- › Beschermt pezen en gewrichten dankzij de vulling van de hamerkop met kleine stalen kogeltjes
- › Zacht voor oppervlakken door volledig slaggedrag op gevoelige werkstukken, vervangbare splintervrije koppen van breuk- en slijtvast polyamide 75 Shore, getest tot -20 graden Celsius
- › met uiterst stabiele en robuuste stalen hamersteel



Code	Nr.	Ø	Lengte mm	Gewicht kg	excl. BTW
8724070	248 ST-25	25	265	0,44	25,90
8828950	248 ST-30	30	290	0,6	27,50
8829090	248 ST-35	35	295	0,7	28,90
8829170	248 ST-40	40	300	0,8	32,90
8829410	248 ST-45	45	305	0,95	35,90
8829250	248 ST-50	50	310	1,005	38,90

i TERUGSLAGVRIJE HAMERS MET POLYAMIDE KOPPEN

UW VOORDEEL

- aanzienlijk groter slageffect in vergelijking met normale nylon- en bankhamers dankzij speciale metalen vulling in het hamerhuis
- werkt gemakkelijker, optimaal slageffect bij geringe krachtsinspanning
- ergonomisch werken doordat pezen en gewrichten worden gespaard, omdat er geen terugslag is
- spaart het oppervlak door goed slagcontact op gevoelige slagvlakken en randen
- grotere slagwerking t.o.v. normale nylonhamers
- verwisselbare splintervrije koppen van breuk- en slijtvast gemodificeerd polyamide

FUNCTIE

- de holle hamerkop is gevuld met staalschroot. Kleine stalen kogeltjes met een hoog koolstofgehalte.
- het „verkleven“ aan het werkstuk, de „vette“ klap ontstaat door een bijna volledige impulsoverdracht op het werkstuk.
- de kracht (spreektaal voor impuls) is grotendeels het resultaat van de bewegingsenergie van het fijnkorrelige staalschroot.
- in vergelijking met het staalschroot is de massa van de hamerkop gering.
- de tegenimpuls die de hamerkop veroorzaakt, is daarom niet merkbaar.
- stootslagen worden voorkomen.
- ontziet gewrichten en pezen



600 H BANKHAMER ROTBAND-PLUS - HET ORIGINEEL



- › Voor universeel gebruik in de werkplaats, op de bouwplaats, in de industrie of thuis
- › Bankhamer met bewezen veiligheidstechnologie
- › Gehard stalen hamerkop en gehard stalen steelhuls ROTBAND-Plus
- › Hamerkop roodgloeiend gesmeed, DIN 1041
- › Dubbel gebogen, duurzaam hickory handvat, DIN 5111

€17,⁹⁰
+ BTW

vanaf



Code	Nr.	Kopgewicht g	Steellengte mm	Lengte mm	Gewicht kg	excl. BTW
8583070	600 H-300	300	305	305	0,502	17,90
8583230	600 H-500	500	320	320	0,727	19,90
8583580	600 H-800	800	350	355	1,135	23,90
8583660	600 H-1000	1000	360	370	1,326	28,90

609 H-5-90 VOORHAMER ROTBAND-PLUS - HET ORIGINEEL



€69,⁹⁰
+ BTW

- › Hoogwaardige voorhamer voor dagelijks gebruik op bouwplaatsen, in de tuin en in werkplaatsen, ideaal voor professioneel werk en de doe-het-zelver.
- › ROTBAND-PLUS-systeem: Veilige verbinding doordat kop en steel één geheel vormen door de ringspie, borgplaat en houtschroef, bescherming tegen beschadiging door misslagen dankzij extra lange geharde steelbeschermingshuls
- › Steel van USA hickory hout: Meer veiligheid bij breuk van de steel door de lange vezelstructuur van het hout, trillingsdempende en breukbestendige houteigenschappen.
- › Gloeiend gesmede hamerkop volgens DIN 1042, Hoge veiligheid en lange levensduur dankzij de gebruikte materialen.



Code	Nr.	Kopgewicht g	Lengte mm	Gewicht kg
8673730	609 H-5-90	5000	910	6,22

i ROTBAND-PLUS Het origineel - Een veilige verbinding

- Systeem ontwikkeld door GEDORE - het origineel voor meer veiligheid en een langere levensduur
- Meer dan vijf keer meer spankracht met ROTBAND-PLUS
- Verhoogde buigsterkte in vergelijking met conventionele DIN-hamer
- Absoluut stevige verbinding tussen kop en steel, zelfs na 1.000 misslagen
- Gestandaardiseerde ROTBAND-PLUS reserve stelen voor de optimalisatie van DIN hamers

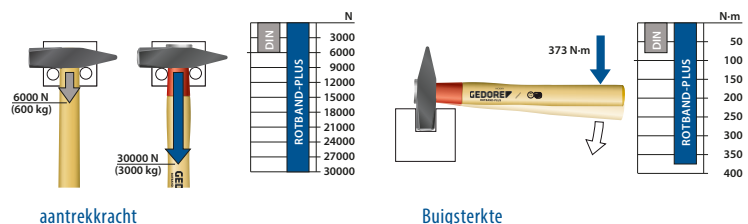

116 A PENDRIJVERSET

6-delig

€25,⁹⁰
+ BTW



- > Voor het in- of uitslaan van splitpennen, veerpennen, bouten of andere verbindingselementen
- > over de gehele lengte gelijkmatig doorgehard en zorgvuldig ontlaten
- > Vastlopen van de driftpin in de boring wordt voorkomen door min tolerantie
- > Slagzijden inductief gehard, uiteinden blank geslepen en blank gelakt



Code	Nr.	Inhoud	Lengte mm	Breedte mm	Hoogte mm	-delig	Gewicht kg
8757670	116 A	119-3 -4 -5 -6 -7 -8	155	75	16	6	0,53

106 SLAG-GEREEDSCHAPSET

6-delig

€23,⁹⁰
+ BTW



- > Voor beitelerwerkzaamheden aan staal en andere metalen en voor het in- of uitdrijven van splitpennen, paspennen, rechte pennen of andere verbindingselementen
- > Zorgvuldig getemperd over de gehele lengte
- > slagkoppen inductief ontlaten
- > werkvlakken blank geslepen en blank gelakt



Code	Nr.	Inhoud	Lengte mm	Breedte mm	Hoogte mm	-delig	Gewicht kg
8725200	106	97-125 150, 98-125, 99 12-3, 100-10, 119-4	154	75	17	6	0,525

119 L PENDRIJVERSET

6-delig

€33,⁹⁰
+ BTW



- > Vanadiumstaal
- > slagkoppen inductief ontlaten
- > werkvlakken blank geslepen en blank gelakt
- > in PVC houder
- > Lange uitvoering: 175 mm

Code	Nr.	Inhoud	Lengte mm	Breedte mm	Hoogte mm	-delig	Gewicht kg
8866290	119 L	119-175-4 175-5 175-6 175-7 175-8 175-10	180	75	16	6	0,58

113 DOORSLAGSET

6-delig

€17,⁵⁰
+ BTW



- > Voor het in- of uitslaan van splitpennen, veerpennen, bouten of andere verbindingselementen
- > over de gehele lengte gelijkmatig doorgehard en zorgvuldig ontlaten
- > Slagkoppen bovendien inductief gehard
- > werkvlakken blank geslepen en blank gelakt

Code	Nr.	Inhoud	Lengte mm	Breedte mm	Hoogte mm	-delig	Gewicht kg
8753680	113	99 10-1 2 3, 99 12-4 5, 100-10	125	78	16	6	0,46

DE PERFECTE EERSTE UITRUSTING

7-voudig verstelbaar, extra slanke bekken - de GEDORE waterpomptang 145 10 JC overtuigt door flexibiliteit en hoogwaardige afwerking.

Het slanke ontwerp wordt mogelijk gemaakt door het opgelegde scharnier die met zijn getande uitsparing de variabele verstelmogelijkheden opent en met zijn zelfklemmende eigenschappen ondersteuning biedt bij het vastgrijpen van pijpen en moeren. Gemaakt van chroom vanadium speciaal staal en inductief gehard op cruciale

punten (bekken, tanden), zijn deze tangen een onverwoestbare helper, zelfs bij veeleisend gebruik in ambacht en industrie. De ergonomische 2-componenten handgrepen maken de tang gemakkelijk hanteerbaar en beschermen pezen en gewrichten, vooral bij langdurig gebruik.



NIEUW

145 10 JC WATERPOMPTANG

- > Uitvoering volgens DIN ISO 8976 vorm A
- > met opgelegd glijscharnier en gekartelde uitsparing
- > tanden inductief nagehard, met klembeveiliging
- > Zelfklemmend op pijpen en moeren
- > GEDORE chroom-vanadium speciaalstaal, verchroomd
- > uitvoering JC = met 2-componenten-handgrepen
- > 7-voudig verstelbaar, met extra smalle bekken



€22,90
+ BTW

Code	Nr.	Spanwijdte mm	Lengte mm	Gewicht kg
6415610	145 10 JC	39	260	0,425

1

BESTE VERWERKING

- De tangen zijn gemaakt van chroom-vanadium speciaal staal. De tanden zijn inductief gehard.

2

ERGONOMISCHE HANDGREPEN

- De ergonomische 2-componenten handgrepen liggen goed in de hand en zorgen voor een aangename bediening, zelfs over een langere langere tijd.

3

SLANK ONTWERP

- Het opgelegde scharnier en de platte bekken zorgen voor een extreem slanke, compacte vormgeving van de tang.



PIJPEN EN
MOEREN VEILIG
ONDER CONTROLE

„De GEDORE waterpomptang 145 10 JC is bijzonder overtuigend door het slanke en platte ontwerp. Daardoor kunnen moeren en pijpen ook worden vastgepakt op plaatsen waar slechts weinig ruimte beschikbaar is.“



8133-180 JC TELEFOONTANG

met snijvlakken, vertand, rechte uitvoering



- › multifunctionele tang voor de mechanische en elektronische sector
- › Geschikt voor het vasthouden, buigen, snijden, strippen, krimpen en knippen van verschillende materialen
- › tbv middelharde draad 1,6 mm
- › Onvermoeid werken bij continu gebruik dankzij de ergonomische 2-componenten handgreep
- › Extra inductiegeharde precisiesnijkmanten, hardheid snijkmanten 62-64 HRC
- › GEDORE speciaal veredeld staal, matrijsgesmeed en olie gehard en ontlaten
- › Voor het strippen van kabels van 0,5 tot 2,5 mm²
- › Snijkant extra inductief gehard
- › uitvoering JC = verchroomd, met 2-componenten-handgrepen

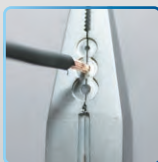

Code	Nr.	Totale lengte mm
6722110	8133-180 JC	180

Gewicht kg
0,18

100 1.1/2
HOEKPIJPTANG
ECK-SCHWEDE-SNAP®

- › Klasseke en beproefde S-bek pijptang voor universeel gebruik op pijpen, moeren en fittingen
- › Grijpcapaciteit 60 mm/2.3/8"
- › Zelfklemmend vastgrijpen op ronde en hoekige werkstukken, pijpen en moeren
- › Traploze verstelling dankzij onverliesbare rol
- › Goede toegankelijkheid dankzij de smalle bekken
- › Extra inductiegeharde tanden met 61 HRC
- › Volgens DIN ISO 5234, vorm C



€69⁹⁰
+ BTW

Code	Nr.	Grootte	Pijp-Ø mm	Lengte mm	Gewicht kg
4500220	100 1.1/2	1.1/2	60	420	1,4

OVERAL GRIP
OP

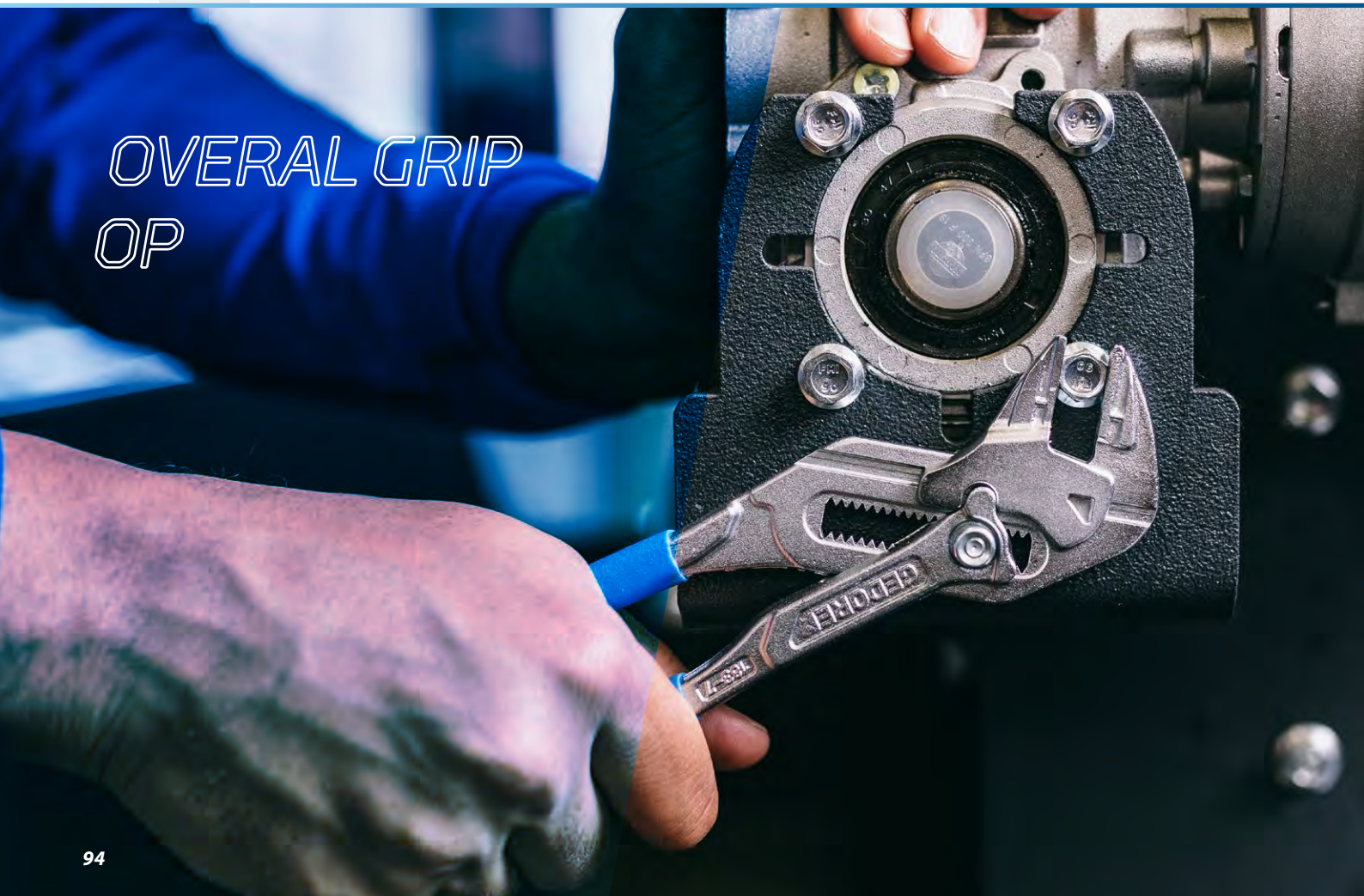

SLEUTELTANG



- › verstelbaar, universeel gereedschap voor schroeven, buigen, vasthouden, persen en grijpen
- › Kan twee complete sets steeksleutels vervangen, metrisch en inch (respectievelijk 0-52 mm en 0-2")
- › Kan worden gebruikt als „ratel-steeksleutel“ - snel en gemakkelijk vast- en losdraaien van zeskantige bouten en moeren
- › Voorzichtige montage van oppervlaktegevoelige schroefverbindingen (bijv. verchroomde verbindingen) dankzij de speciale meegeleverde beschermbecken
- › activering van het schuifmechanisme vanuit bijna elke instelpositie
- › instelling van de sleutelwijdte door schuifmechanisme en parallel geleide bekken, nagenoeg traploos
- › optimale en ergonomische aanpassing van de handpositie aan de openingswijdte van de bekken resp. sleutelwijdte
- › DIN ISO 5743
- › Versie TC= verchroomd, met blauw gedoopte antislip handgrepen
- › Versie JC= verchroomd, met 2-componenten handgrepen
- › 4 beschermbecken inbegrepen

€39,⁹⁰
+ BTW

vanaf



Code	Nr.	Maat	Spanwijdte mm	Lengte mm	Gewicht kg	excl. BTW
3112438	SB 183 7 TCS-001	7	42	190	0,265	39,90
3112268	SB 183 10 JCS-002	10	52	265	0,575	49,90

8340 Z-200 JL
BOUTENSCHAAR

€34,⁹⁰
+ BTW

- › Compacte boutensnijder met bijzonder hoog snijvermogen
- › Geringe inspanning dankzij geoptimaliseerde hefboomverhouding
- › Tweezijdig ingefreesd met extra snede, bij het het scharnier, garandeert de beste hefboomwerking tbv grote draaddiameters
- › De extra snijkant dient als voorsnijder voor dikke bouten en kerft deze zeer diep in
- › In tweede instantie snijdt het voorste snijvlak de bout volledig door
- › Snijkanten extra inductief gehard (63 - 65 HRC)
- › Precisiesnijder voor zachte draad tot Ø 6,0 mm, harde draad tot Ø 5,5 mm en pianodraad tot Ø 3,8 mm
- › Uitvoering JL = staalgrijs, met 2-componenten grepen

Code	Nr.	Totale lengte mm	Gewicht kg
2666324	8340 Z-200 JL	215	0,389

EEN GRIJPGRAAG TRIO

Drie onmisbare tangen in één set - perfect voor de eerste uitrusting!

Een waterpomp-, telefoon- en zijsnijtang, drie allrounders die in elke gereedschapskist thuishoren, bijeengebracht in de praktische L-BOXX. De waterpomptang 142 10 TL heeft een fijnafstelling door middel van een drukknop. De smalle bek is bijzonder geschikt voor het werken op moeilijk bereikbare plaatsen.

De telefoontang 8132-200 JC en de zijsnijtang 8314-180 JC completeren de set. Beide hebben een ergonomisch 2C handvat en inductief geharde precisiesnijkant.



1

NAUWKEURIG SNIJDEN IN TOPKWALITEIT

- De snijvlakken van de zijsnijtang en de telefoontang zijn inductiegehard.

2

INNOVATIEF ONTWERP

- De waterpomptang 142 10 TL heeft een snelverstelling dmv. een drukknop met 15 instelstanden, een klembeveiliging en een smalle kop voor moeilijk bereikbare plaatsen. De tanden zijn inductief gehard.

3

ERGONOMISCHE HANDGREPEN

- De ergonomische 2C handgrepen op de zijsnijtang en de telefoontang zijn gemaakt voor langdurig comfortabel gebruik.



GEDORE
KWALITEIT
GEMAAKT IN
OOSTENRIJK

„Met deze tangenset als eerste uitrusting bent u optimaal voorbereid. De kwaliteit is perfect. De gereedschappen liggen niet alleen erg prettig in de hand, de snijkanten zijn ook met precisie bewerkt. Herkenbaar als absolute topkwaliteit!“



1102-007
TANGENSET
 3-delig

> courante samenstelling
 > in GEDORE L-BOXX® Mini, incl. indelingsassortiment



€69⁹⁰
 + 8TW



Code	Nr.	Inhoud	Lengte mm	Breedte mm	Hoogte mm	-delig	Gewicht kg
2951789	1102-007	waterpomptang nr. 142 10 TL, 10", 15-voudig verstelbaar, doop-isolatie Telefoontang nr. 8132-200 JC, 200 mm, 2-componentenhandgreep Zijsnijtang Power nr. 8314-180 JC, 180 mm, 2-componentenhandgreep	155	260	63	3	1,195

1101-002
TANGENSET
 6-delig

> courante samenstelling
 > in GEDORE i-BOXX® 72 nr. 1101 L



€119,00 + BTW



Code	Nr.	Inhoud	-delig	Gewicht kg
1708155	1101-002	Draadstriptang Nr. 8098-160 JC, 160 mm, 2-componenten handvat Vlakke buigtang nr. 8120-160 JC, 160 mm, 2-componentenhandgreep Rondbektang nr. 8122-160 JC, 160 mm, 2-componentenhandgreep, Telefontang nr. 8132-160 JC, 160 mm, 2-componentenhandgreep Combinatietang Power nr. 8250-180 JC, 180 mm, 2-componentenhandgreep Zijsnijtang Power nr. 8316-180 JC, 180 mm, 2-componentenhandgreep	6	1,74

S 8303 JC
TANGENSET
 3-delig

> courante samenstelling
 > uitvoering JC = verchromd, met 2-componenten-handgrepen



€69,90 + BTW



Code	Nr.	Inhoud	Lengte mm	Breedte mm	Hoogte mm	-delig	Gewicht kg
6703160	S 8303 JC	Waterpomtang nr. 142 10 JC, 10", 15-voudig verstelbaar, 2-componentenhandgreep Combinatietang Power nr. 8250-180 JC, 180 mm, 2-componentenhandgreep Zijsnijtang Power nr. 8316-160 JC, 160 mm, 2-componentenhandgreep	315	156	30	3	1,005

VEELZIJDIG EN PRAKTISCH



S 8008 BORGRINGTANGENSET

8-delig

- > courante samenstelling in milieuvriendelijke kartonnen verpakking
- > Bijzonder geschikt voor moeilijk bereikbare plaatsen
- > tbv binnen- en buitenspannende borgringen
- > met rechte en 90° gebogen bekken



Code	Nr.	Inhoud	Lengte mm	Breedte mm	Hoogte mm	-delig	Gewicht kg
6700490	S 8008	8000 A 1 11 2 21 8000 J 1 11 2 21	315	156	30	8	1,082

HET GEÏSOLEERDE ZORGELOZE ALLROUND PAKKET

De intelligente set, afgestemd voor onderhoud en reparatie op het gebied van hybride en elektrische mobiliteit.

De perfecte set, perfect samengesteld. Het handgereedschap voor reparatie- en onderhoudswerkzaamheden aan hybride en elektrische voertuigen van alle fabrikanten, opgeborgen in de GEDORE L-BOXX® 136, compatibel met de Sortimo® bedrijfswageninrichting van uw servicebus, laat niets te wensen over. De set is de ideale eerste uitrusting, maar ook een zeer goede aanvulling op bestaande apparatuur. De VDE HYBRID gereedschapset van GEDORE omvat de 3/8" VDE omschakelbare ratel met VDE-doppen SW 6 - 22 evenals talrijke accessoires, een VDE-tangenset, een uitgebreide VDE-schroevendraaierset en speciaal gereedschap. Alle gereedschappen zijn geïsoleerd volgens EN 60900/EC 60900, d.w.z. getest tot 1000 V AC.



1

SLIM IN ELKAAR GEZET

- Het VDE HYBRID gereedschapsassortiment bevat handgereedschap dat speciaal is afgestemd op het werken in de elektrische mobiliteit.

2

GOED BESCHERMD

- Alle gereedschappen zijn volgens EN 60900/EC 60900 veiligheidsgeïsoleerd, d.w.z. getest tot 1000 V AC.

3

VEILIG OPGEBORGEN

- De hele serie is opgeborgen in een GEDORE L-BOXX voor eenvoudig transport.

4

PROFESSIONELE VDE-RATEL

- De GEDORE VDE omschakelbare ratel in 3/8" zorgt voor een veilige grip van het opsteekgereedschap dankzij de drukknopvergrendeling en biedt isolatie tot 1000 V.



„Een echt overtuigende en goed doordachte set voor de elektricien of monteur van elektrische auto's. Alles zit erin, in de beste kwaliteit.“

1100-1094

VDE-GEREEDSCHAPSASSORTIMENT HYBRID

53-delig

- > het perfecte gereedschapassortiment voor reparatie- en onderhoudswerkzaamheden aan hybride en elektrische voertuigen
- > geschikt voor voertuigen van alle fabrikanten
- > alle gereedschappen geïsoleerd volgens EN 60900/EC 60900
- > GEDORE L-BOXX® 136 compatibel met de Sortimo® bedrijfswageninrichting in uw serviceauto.



€669,00
+ BTW



Code	Nr.	Inhoud	Lengte mm	Breedte mm	Hoogte mm	-delig	Gewicht kg
2979063	1100-1094	3/8" VDE dopsleutelset nr. VDE 30 SW 6 8 9 10 11 12 13 14 15 16 17 18 19 20 22 mm 3/8" VDE-dopsleutelschroevendraaier No. VDE INX 30, SW 8 10 12 mm 3/8" VDE-verlengstuk nr. VDE 3090 -3 -6, 75 150 mm 3/8" VDE omschakelbare ratel No. VDE 3093 U VDE Schroevendraaier met sleuf No. VDE 2170, 2,5 3,5 4 5,5 mm VDE-schroevendraaier kruiskop No. VDE 2160 PH 1 2 3 VDE-Schroevendraaier TX No. VDE 2163 TX T20 T25 T30 VDE kabelschaar No. VDE 8094, 200 mm VDE Waterpomptang No. VDE 146 10, 10" VDE Power-combinatietang No. VDE 8250-200 H, 200 mm VDE Power zijsnijtang, 2C-greep, No. VDE 8314-180 H, 180 mm VDE Telefoon tang nr. VDE 8132 AB-200 JC, 200 mm schuin VDE Buigtang, 2C-greep, No. VDE 8120-160 H, 160 mm VDE Kabelmes, 2C-greep, nr. VDE 4522, 180 mm Isolatie tute nr. V 914, maat 1 2 3 GEDORE L-BOXX®	443	360	155	53	8,28

GOED VOORBEREID VOOR WERK „ONDER SPANNING“

De perfecte gereedschapsset voor elektriciens, installateurs of huismeesters.

De gereedschapskoffer, uitgerust met 87 gereedschappen, bevat de juiste uitrusting voor mobiel gebruik ter plekke. Handig opgeborgen in solide vakken bevat het handgereedschap, variërend van steeksleutels tot VDE-schroevendraaiers

in slanke uitvoering en VDE-tangen tot hamers, beitels en speciaal gereedschap voor de moderne elektriciens. De gereedschappen zijn gemaakt van chroom vanadium staal. De VDE-isolatie is getest tot 1000 V en ontworpen voor werken onder spanning. Naast de tweepolige spanningstester is een bijzonder hoogtepunt de GEDORE

sleuteltang. Traploos instelbaar is de sleuteltang met zijn vele functies een echte allrounder! Ook inbegrepen is een professionele 40-delige 1/4" dopsleutelset. Vanwege de hoge eisen in de professionele sector is de hard-schalen koffer vervaardigd van slagvast kunststof en voorzien van een aluminium frame. Drie scharnieren en geïntegreerde sloten zorgen ervoor dat het gereedschap veilig opgeborgen is. De geschroefde handgreep zorgt voor een veilig transport van de volledig uitgeruste koffer.



NIEUW

1

TOPMATERIAAL

- Geïsoleerde VDE-tangen voor grijpen, vasthouden, knippen, buigen, krimpen en strippen.

2

TOPUITRUSTING

- De gereedschapsset bevat al het handgereedschap voor de moderne elektriciens onderweg, maar ook voor huismeesters en andere sectoren.

3

VEILIG GEÏSOLEERD

- De VDE gereedschappen zijn getest tot 1000 V en zijn dus geschikt voor werken onder spanning.

4

VEILIG OPGEBOGEN

- De hard-schalen koffer is gemaakt van slagvast kunststof en heeft bovendien een aluminium frame en drie scharnieren. De sloten zijn geïntegreerd in het aluminium frame.



PERFECTE
ISOLATIE

„De ELEKTRICIEN gereedschapskoffer biedt krachtig gereedschap in een onverwoestbare koffer. Een top stuk gereedschap voor montage onderweg!“

1090

GEREEDSCHAPKOFFER ELEKTRICIEN

87-delig

- > de perfecte set voor een elektromonteur, maar ook voor bijvoorbeeld een huismeester
- > In een stevige hard-schalen koffer van slagvast ABS-kunststof
- > GEDORE-vanadium gereedschappen, verchromd



6,3 1/4 mm

Code	Nr.	Inhoud	Lengte mm	Breedte mm	Hoogte mm	-delig	Gewicht kg
6601590	1090	Steeksleutel nr. 6 14x17 18x19 21x23 22x24 Steeksleutelset 11 stuks No. 8-011 4,5-13mm Dopsleutelset 1/4" 40st No. D 20 TMU-10 UD-IN-IS-PH-PZ-TX Haakse stiftsleutelset in houder 10st No. H 42-10 1.3-10mm Sleuteltang 10" 183 10 TC Waterpomptang 10" 142 10 TL VDE Schroevendraaier SLIM DRIVE Kruiskop PZ 1 VDE 2162 PZ 1 VDE Schroevendraaier SLIM DRIVE Kruiskop PZ 2 VDE 2162 PZ 2 VDE Schroevendraaier SLIM DRIVE Kruiskop PH 1 VDE 2162 PH 1 VDE Schroevendraaier SLIM DRIVE Kruiskop PH 2 VDE 2162 PH 2 VDE Schroevendraaier SLIM DRIVE sleuf 3,5 mm VDE 2172 3,5 VDE Schroevendraaier SLIM DRIVE sleuf 4mm VDE 2172 4.0 VDE-schroevendraaier SLIM DRIVE sleuf 5,5 mm VDE 2172 5,5 VDE Schroevendraaier SLIM DRIVE sleuf 6,5 mm VDE 2172 6,5 Zaagbeugel 406 Hardmetalen kraspen 746 Kabelmes 4528 Rolbandmaat 3 m 4534-3 Spanningstester 2-polig 1000V LED-display VDE 4616 VDE draadstriptang 160mm VDE 8098-160 H VDE Combinatietang Power 180mm VDE 8250-180 H VDE Telefoontang 200mm VDE 8131 AB-200 H VDE Zijsnijtang Power 200 mm VDE 8316-200 H Platte beitel plat ovaal 95-175 ROTBAND-PLUS bankhamer met Hickory steel, 300 g 600 H-300 Schakelkast sleutel Universeel 45 S Volume gereedschapskoffer leeg WK 1041 L	370	480	180	87	13,155

1101-003 VDE
**VDE-GEREED-
 SCHAAPSSET**
 in i-BOXX® 72, 8-delig



- › Individueel getest, VDE-geïsoleerd tot 1000 V, volgens EN 60900/ IEC 60900, behalve spanningzoeker nr. 4615
- › In GEDORE i-BOXX® 72

€109,90
 + BTW



Code	Nr.	Inhoud	Lengte mm	Breedte mm	Hoogte mm	-delig	Gewicht kg
1828045	1101-003 VDE	VDE 8132-200 H, VDE 8250-180 H, VDE 8314-160 H VDE 2170 4 55, VDE 2160 PH 1 2, 4615 3	316	367	72	8	2,3

VDE 4508
VDE-MOMENTSLEUTEL
 5-25 N·m - 10-50 N·m

- › Perfect voor elektrotechnici, elektriciens, schakelkastbouw, leidingklemmen (geschoolde elektriciens)
- › Bewezen afslag-systeem uit de Torcofix-serie genereert een voelbaar en hoorbaar afslagsignaal
- › Schaalverdeling met één N·m-verdeling, waarden kunnen tot op 0,25 N·m nauwkeurig worden ingesteld
- › Geclassificeerd volgens DIN EN ISO 6789-2:2017 Type II klasse A, incl herleidbaar testcertificaat, gekalibreerd met een maximaal toegestane afwijking van +/- 3% en dus nauwkeuriger dan de +/- 4% die de norm voorschrijft.
- › Kalibratie en afstelling mogelijk zonder de isolatie te vernietigen
- › Fijn getande ratel met aandrijfvierkant volgens DIN 3120, ISO 1174
- › Veiligheidsvergrendeling om onbedoeld losraken van de dopsleutel te voorkomen
- › Grote bedieningsknoppen maken afstelling en bediening met handschoenen mogelijk, ergonomisch, duurzaam
- › VDE-isolatie tot 1000 V, conform EN 60900/IEC 60900



€399,00
 + BTW
 vanaf

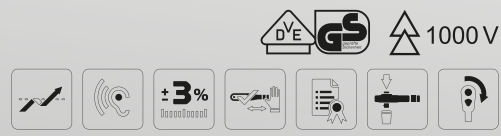

Code	Nr.	Type	Aandrijf- vierkant inch-maat	Aandrijf- vierkant metrisch mm	N·m	Nonius	Hoogte mm	Afstand behuizing - vierkantmidden mm	Lengte mm	Kopbreedte mm	Kophoogte mm	Gewicht kg	excl. BTW
3125335	VDE 4508-02	omschakelbare ratel	3/8"	10	5-25	1	75	24	319	50,0	62	0,714	399,00
3079066	VDE 4508-05	omschakelbare ratel	1/2"	12,5	10-50	2,5	80	24	369	48,0	62	0,825	429,00

VEILIG WERKEN



VDE S 8003 H VDE-TANGEN- SET

met huls-isolatie,
3-delig



- › courante samenstelling in milieuvriendelijke kartonnen verpakking
- › Greep met huls-isolatie

€59,⁹⁰
+ BTW

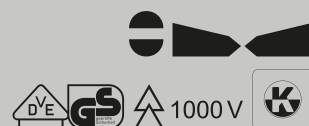

Code	Nr.	Inhoud
1550594	VDE S 8003 H	VDE 8132-160 H, VDE 8250-180 H, VDE 8314-160 H

-delig	Gewicht kg
3	0,747

VDE 8099-160 H VDE-DRAADSTRIPTANG STRIP-FIX

met huls-isolatie

€45,⁹⁰
+ BTW



- › Voor het strippen van massieve en gevlochten geleiders met kunststof isolatie
- › Voor draden van 0,5 tot 5,0 mm²
- › GEDORE speciaal veredeld staal, matrijsgesmeed en olie gehard en ontlaten
- › grepen voorzien van VDE huls-isolatie vlg. EN 60900/IEC 60900

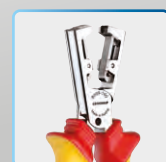

Code	Nr.	Lengte mm	Beklengte mm	Kopbreedte mm	Kophoogte mm	Kabeldoorsnede mm ²	Gewicht kg
1552082	VDE 8099-160 H	167	11	28,0	46,0	0,5-5,0	0,211

VDE 8092
VDE-KABELSCHAAR

- › Voor het snijden van meeraderige koper- en aluminiumkabels tot max. 50 mm² of tot een Ø van 10 mm
- › grepen voorzien van VDE huls-isolatie vlg. EN 60900/IEC 60900
- › uiterst nauwkeurig geslepen voor optimale krachtoverbrenging en nieuwe snijvlakgeometrie
- › Niet geschikt voor staaldraad en hard getrokken koperen geleiders
- › Snijvlakhardheid 55 HRC
- › Speciaal gehard en getemperd staal, gesmeed, geslepen

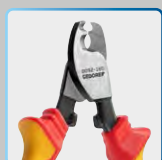

Code	Nr.	Kabeldoorsnede mm ²	Kabeldiameter mm	Totale lengte mm	Totale lengte inch	Gewicht kg
3412407	VDE 8092-160 H	50	10	169	6 2/3"	0,21

VDE 8250-180 H
VDE-COMBINATIETANG
POWER
met huls-isolatie

- › Individueel getest
- › voor zware continubelasting
- › Hoge hefboomwerking tbv gemakkelijk snijden
- › tbv rond en vlak materiaal
- › extra lange snijvlakken
- › inductief geharde precisie-snijvlakken, snijvlakken gehard tot 62-64 HRC
- › tbv alle soorten draad, ook pianodraad, 1,6 mm
- › Grijpvlakken getand
- › ingelegd scharnier
- › Hoge snijcapaciteit met gegarandeerd 35% minder inspanning
- › grepen VDE geïsoleerd tot 1000 V, volgens EN 60900/IEC 60900, 2-componenten huls-isolatie
- › GEDORE speciaal veredeld staal, matrijsgesmeed en olie gehard en ontlaten



Code	Nr.	Lengte mm	Beklengte mm	Kopbreedte mm	Puntbreedte mm	Kopdikte mm	Gewicht kg
1550950	VDE 8250-180 H	190	38,5	25,6	6,5	11,0	0,288

VDE 8314-180 H
VDE-ZIJSNIJTANG POWER
met huls-isolatie

- › Met slanke kop, ideaal voor krappe ruimtes voor het knippen van middelharde draad 1,6 mm en koper/kunststof 4 mm
- › Capaciteit max. 13 mm/5x2,5 mm²
- › Draad tot 16 mm²/AWG5
- › Voor veilig en comfortabel werken onder spanning dankzij ergonomische 2C handgrepen
- › Inductiegeharte precisiesnijknanten, hardheid van de snijknanten 63-65 HRC
- › GEDORE speciaal temperstaal, verchromd
- › Beschermende isolatie tot 1000V AC volgens DIN EN/IEC 60901



Code	Nr.	Lengte mm	Beklengte mm	Bekbreedte mm	Kopdikte mm	Ø	Gewicht kg
2910950	VDE 8314-180 H	185	25	26,0	11,0 mm	1,6	0,297

NIUW

8150 CRIMPMAX-360 PROFESSIONAL KRIMPTANG

€139,⁹⁰ + BTW



- > Lichtgewicht, handige krimptang, met minimale handkracht te bedienen en te gebruiken op moeilijk bereikbare plaatsen
- > Krimpwerkgebied 360° draaibaar in stappen van 45°
- > 4-zijdige precisiekrimp over de volledige lengte van de huls, krimp volgens DIN 46228 EN50027
- > Voor adereindhulzen met en zonder isolatiekraag tot een lengte van 18 mm en een doorsnede van 0,08 tot 16,0 mm² en tweelinghulzen van 2x 0,25 tot 2x 10,0 mm² in slechts één gereedschap.
- > Met automatische aanpassing van de doorsnede
- > Ontgrendelbare ratel voor het beveiligen van het volledige krimpproces
- > Met hoge precisie vervaardigd en in de fabriek optimaal afgesteld, zodat geen verdere afstelling van de krimpkracht nodig is
- > Comfortabele bediening dankzij softgrip antislip handgrepen
- > Gemaakt van speciaal staal met een hoge sterkte, speciaal geharde delen

Code	Nr.	Capaciteit mm ²	AWG	Totale lengte mm	Totale breedte mm	Gewicht kg
3416437	8150	0,08-16	26-8	193	62	0,45

NIUW

8151 CRIMPMAX-FLEX PROFESSIONAL KRIMPTANG

€149,⁰⁰ + BTW



- > Geïntegreerd opbergsysteem in de handgreep voor 2 extra sets krimpbekken
- > Flexibel gereedschapssysteem bestaande uit sets basisgereedschap en krimpbekken die snel en zonder gereedschap kunnen worden verwisseld
- > Tot 4 verschillende krimpprofielen mogelijk met slechts één krimpset
- > Voor het krimpen van kabels met aderdoorsneden tot 16 mm².
- > Flexibel verwisselbaar systeem
- > Ergonomische softgrips met antislip
- > Ontgrendelbare positieve vergrendeling beveiligd de volledige verkrimping
- > Met hoge precisie vervaardigd en in de fabriek optimaal afgesteld, zodat geen verdere afstelling van de krimpkracht nodig is
- > Gemaakt van speciaal staal met een hoge sterkte, speciaal geharde delen

Code	Nr.	Toepassingen	Capaciteit mm ²	AWG	Totale lengte mm	Totale breedte mm	Gewicht kg
3416445	8151	Adereindhulzen geïsoleerde DIN-kabelschoenen ongeïsoleerde kabelschoenen	0,14-10 0,5-6 0,1-10	26-8 20-10 26-8	220	80	0,51

8155

KRIMPTANG

voor geïsoleerde klemverbinders

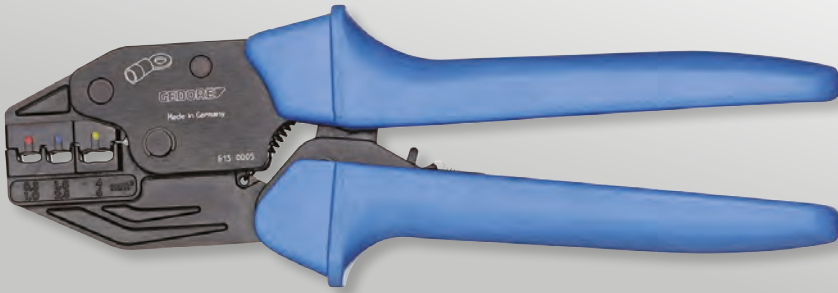

- > tbv rode, blauwe en geel geïsoleerde klemverbinders, zoals kabelschoenen, stiftkabelschoenen, vlakstekkers, vlakke steekhulzen, rondstekkers, ronde steekhulzen, krimphulzen en parallelverbinders
- > ontgrendelbare blokkering

€89,⁰⁰ + BTW

Code	Nr.	Capaciteit mm ²	AWG	Totale lengte mm	Totale breedte mm	Gewicht kg
2836823	8155	0,5-6	20-10	220	80	0,52

8158

KRIMPTANG VOOR ADEREINDHULZEN

€149,⁰⁰ + BTW



- > voor adereindhulzen
- > Automatische aanpassing van de doorsnede van 0,08 tot 16,0 mm² / AWG 28 - 5
- > Geringe handkracht - 30% minder in vergelijking met ander gereedschap
- > Zwenkbare klepstandsteller voor het veilig positioneren van kleine doorsneden
- > Gereedschap voor links- en rechtshandig gebruik
- > Gelijkmatische zeshoekige precisiekrimp over de gehele lengte van de huls
- > Ontgrendelbare ratel voor het beveiligen van het volledige krimproces
- > Ergonomisch ontworpen zachte handgrepen met antislip
- > Kleine greepbreedte
- > Volledig vervaardigd uit hoogwaardig speciaal staal, speciaal geharde onderdelen met een hoge sterkte.

Code	Nr.	Capaciteit mm ²	Totale lengte mm	Gewicht kg
2956268	8158	0,08-16	250	0,5

8154

STRIPMAX-PISTOL PROFESSIONELE DRAADSTRIPPER

€69,⁹⁰ + BTW



- > Zelfinstellend snij- en stripgereedschap voor doorsnedes van 0,02 - 10 mm²/AWG 34 - 8, cassette met recht mes
- > De pistoolgreep maakt werken zonder vermoeidheid mogelijk, vooral bij het werken aan een tafel of werkbank
- > Verwisselbare stripcassettes zonder gereedschap voor een bijzonder grote en veelzijdige stripcapaciteit
- > Mogelijkheid tot fijnafstelling voor het verwijderen van dunne en dikke isolatie zonder de geleiders te beschadigen
- > Gemakkelijker uitwerpen van het verwijderde omhulsel na het strippen dankzij de open stripplaten
- > Frame en mechanisme getest op meer dan 150.000 stripcycli (getest met 1,5 mm²/AWG 16 PVC-kabels)

NIEUW

Code	Nr.	Kabeldoorsnede mm ²	AWG	Gewicht kg
3416453	8154	0,02 - 10	34-8	0,165

8159

STRIPMAX-ROUND PROFESSIONEEL STRIPGEREEDSCHAP



€12,⁹⁰
+ BTW

NIEUW

- › Voor het gemakkelijk strippen van alle gangbare ronde en natte ruimtekabels met een diameter van 6,0 - 13,0 mm (bijv. NYM-kabel 3 x 1,5 mm² tot 5 x 2,5 mm²).
- › Automatisch geregelde snijdiepte
- › Afgeronde, ruimtebesparende gereedschapskop past zich perfect aan de geometrie van moderne blikken aan. Dankzij het verlengde ontwerp is een nog betere toegang voor het strippen mogelijk, zelfs in diepere spouwmuurdozen en op moeilijk bereikbare plaatsen.
- › Dankzij de mesopstelling is verstopping van de gegalvaniseerde messen door mantelsporen niet mogelijk
- › In de behuizing geïntegreerde lengteaanslag voor eventuele kleine series of voor het samenstellen van kabels met dezelfde afstelmaten



Code	Nr.	Lengte mm	Kabeldoorsnede mm ²	Gewicht kg
3416461	8159	140	6-13	0,048

VDE 2170-2160 PH-077

VDE-SCHROEVENDRAAIERSET

7-delig



€29,⁹⁰
+ BTW

- › VDE Schroevendraaier voor schroeven met gleuf 2,5 4 5,5 6,5, VDE Schroevendraaier voor schroeven met kruiskop PH 0 1 2
- › greepeinde met markering van aandrijvingsType en de grootte
- › Beschermende isolatie tot 1000 V AC volgens DIN EN/IEC 60900, volledig geïsoleerd blad
- › Ergonomische handgreepvorm voor nauwkeurig werken zonder vermoeidheid
- › Vormsluitende verbinding van handvat en blad voor optimale krachtoverbrenging
- › Kling uit Molybdeen-Vanadium staal, gehard



Code	Nr.	Inhoud	-delig	Gewicht kg
1616048	VDE 2170-2160 PH-077	gleuf 2,5 4 5,5 6,5 PH 0 1 2	7	0,575

120 SPIJKERTREKKER

- > van speciaalstaal
- > werkvlakken gelijkmatig doorgehard en zorgvuldig ontlaten



vanaf **€15,90**
+ BTW

Code	Nr.	Lengte mm	Schacht-Ø	Gewicht kg	excl. BTW
8769680	120-600	600	18 mm	1,355	15,90
8769840	120-800	800	18 mm	1,77	17,90

140-380 UNIVERSEEL BREEKIJZER

- > van speciaal staal, doorlopend gehard
- > snede geslepen
- > Met 3 spijkertrekkers



€9,90
+ BTW

Code	Nr.	Lengte mm	Snijvlakbreedte mm	Gewicht kg
8894310	140-380	392	42,0	0,65

8551-88 LINKSE TAPSET

8-delig

- > Chroom-vanadiumstaal, 54 HRC
- > in transparante kunststof box



€53,50
+ BTW

Code	Nr.	Inhoud	-delig	Gewicht kg
6759890	8551-88	8551 Linkse tappen M3-M6 M6-M8 M8-M11 M11-M14 M14-M18 M18-M24 M24-M33 M33-M45	8	0,724

8551 S-006
LINKSE TAPSET
6-delig

€26,90
+ BTW



- › Robuuste tappenset voor het eenvoudig verwijderen van gebroken schroeven, schroefdraadbouten en pijpinden
- › Alternatief voor uitboren, ideaal in combinatie met apart verkrijgbare gereedschapshouder met ratel van GEDORE (art. nr. 8551 TG)
- › Lagere losdraaimomenten dankzij verbeterde geometrie van de dwarsdoorsnede, kleinere boordiepte dankzij geoptimaliseerde draadlengte
- › Hoogwaardig chroom-vanadium-staal met 54-56 HRC, voor schroefdraad M3-M18, incl. kunststof box voor veilig opbergen

Code	Nr.	Inhoud
2659344	8551 S-006	8551 S Linkse tappen M3-M6 M6-M8 M8-M11 M11-M14 M14-M18 M18-M24

-delig	Gewicht kg
6	0,23

8553
SCHROEFDRAADSNIJSET
19-delig

€189,00
+ BTW



- › tbv inwendige schroefdraad M3 - M6
- › tbv uitwendige schroefdraad M3 - M6 max. 40 mm lang
- › ratelaangedreven systeem met verlengstuk
- › extra geleidingshuls voor uitwendige draad tbv het asymmetrisch snijden met spaanderverzamelaar

Code	Nr.	Inhoud
1939068	8553	Dwarsgreesratel 2093 U-3 T, Haakse stiftsleutel 2 mm Verlengstuk 1/4", Snijaphouder, Geleideschijfhouder Draadeind M4x6, Vulringen Geleideschijf M3 M4 M5 M6, Die M3 M4 M5 M6, Tik op M3 M4 M5 M6

Lengte mm	Breedte mm	Hoogte mm	-delig	Gewicht kg
275	150	42	19	0,51

36 1-140
BANDSLEUTEL

€22,80
+ BTW

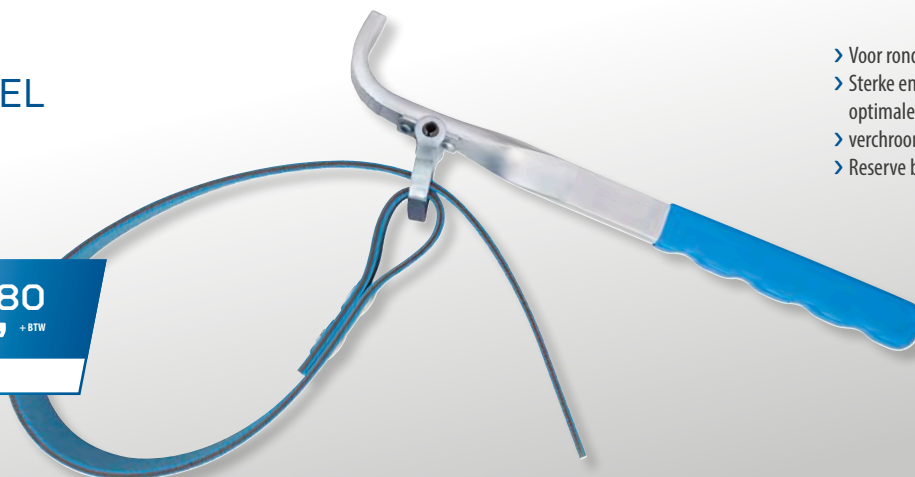

- › Voor ronde schroefverbindingen
- › Sterke en anti-slip canvasband voor optimale grip
- › verchroomd
- › Reserve band E-36-1-140

Code	Nr.	voor Ø mm	voor Ø inch	Totale lengte mm	Bandbreedte mm	Gewicht kg
6327320	36 1-140	140	5.1/2"	220	25	0,278

640-500 MAGNEET, FLEXIBEL

€26,90
+ BTW

- > Voor het oppakken en vasthouden van kleine magnetische onderdelen
- > Eenvoudig te gebruiken door flexibele schacht
- > Voor het oppakken van onderdelen op moeilijk bereikbare plaatsen



Code	Nr.	Totale lengte mm	Magneetdiameter	Magnetische hefkracht g	Gewicht kg
6531010	640-500	460	10,0	500	0,095

1335 L GEREEDSCHAPKIST

5-vaks, lang model

- > gereedschapsvakken soepel en ver uittrekbaar
- > Hoge stabiliteit, zelfs bij eenzijdig uittrekken

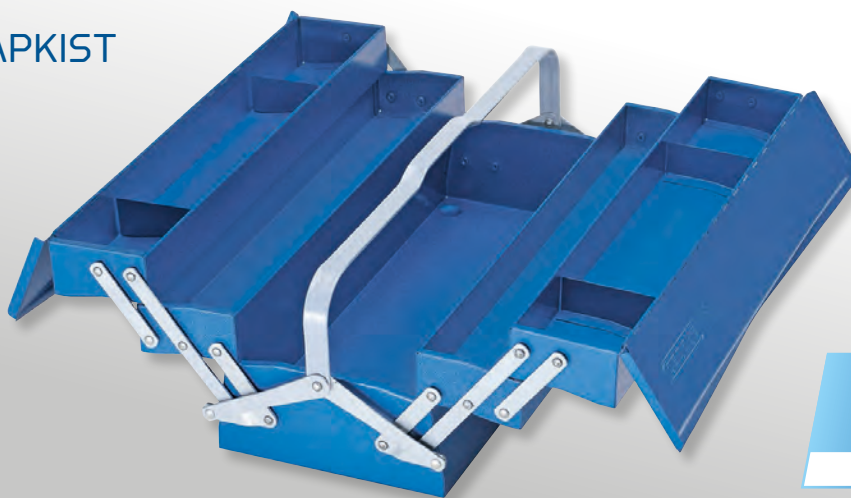

€119,00
+ BTW

Code	Nr.	Lengte mm	Diepte mm	Breedte mm	Gewicht kg
6610580	1335 L	225	210	535	6,84

WK1040 L GEDORE GEREEDSCHAPKOFFER, VERRIJDBAAR

LEEG

- > handvat met gebruiksvriendelijke telescoopgreep
- > Brede wielbasis met 2 inline wielen zorgt voor kantelveilig voortbewegen
- > Robuust frame van aluminium met stootranden, schalen van slagvast ABS-kunststof
- > Afsluitbaar met 2 kantelcilindersloten en een cijferslot



€179,00
+ BTW

Code	Nr.	Lengte mm	Diepte mm	Breedte mm	Gewicht kg
3065391	WK 1040 L	395	200	490	6,2

1000 GEREEDSCHAPKOFFER TOURING

49-delig



- › de perfecte gereedschapset voor vele doeleinden
- › In een handzame kunststof koffer
- › GEDORE-vanadium gereedschappen, verchromd

€419,⁰⁰ + BTW

12,5 1/2" mm

Code	Nr.	Inhoud	Lengte mm	Breedte mm	Hoogte mm	-delig	Gewicht kg
6600780	1000	Ring-steeksleutel nr. 7 SW 6 7 8 10 11 12 13 14 15 17 19 mm 1/2" dopsleutel 6kt nr.19, SW 10 11 12 13 14 15 17 19 22 mm Verlengstuk 1/2" nr. 1990-5 -10, 125 250 mm, Cardangewricht 1/2" nr. 1995, 73,5 mm Omschakelbare ratel 1/2" nr. 1993 U-20, 270 mm Haakse stiftsleutelset nr. PH 42-88, 2-10 mm in houder 8 -dlg. 3C-schroevendraaier, sleuf nr. 2150, 4 5,5 6,5 6,5 mm 3C-schroevendraaier, kruiskop nr. 2160 PH 1 2 Spanningzoeker 220-250 V, sleuf nr. 4615 3, 3 mm Kabelmes nr. 0513-09, 195 mm, Waterpomptang nr. 142 10 TL, 10". Zijsnijtang Power nr. 8316-160 JC, 160 mm 2C-handgreep Telefoon- en krimp tang nr. 8133-180 JC, 180 mm 2C-handgreep Bankhamer ROTBAND-PLUS nr. 600 H-300, 300 g Slaggereedschapset nr. 106, 6 stuks in PVC-houder nr. 106, Koffer WK 1000 L	435	385	100	49	7

1100-01 GEDORE L-BOXX® 136 MET UNIVERSEEL ASSORTIMENT

58-delig



- › met name geschikt voor beroepen in de elektrotechniek
- › praktijkgericht samengesteld sortiment, voor gebruik op locatie
- › met Check-Tool-module voor het snel vaststellen van ontbrekend gereedschap
- › GEDORE L-BOXX® 136 met Easy Click verbindingssysteem

€439,⁰⁰ + BTW



Code	Nr.	Inhoud	Lengte mm	Breedte mm	Hoogte mm	-delig	Gewicht kg
2658194	1100-01	1/2" omschakelbare ratel nr. 1993 U-20 1/2" verlengstuk nr. 1990-10, 250 mm 1/2" cardangewricht nr. 1995 1/2" dopsleutels nr. 19, SW 10 11 12 13 14 15 16 17 18 19 21 22 24 mm Verstelbare schroefsleutel nr. 60 CP 8, 8". Waterpomptang nr. 142 10 JC, 10". 2C-zijsnijtang Power nr. 8316-160 JC, 160 mm, 2C-telefoon- en krimp tang nr. 8133-180 JC, 180 mm bankhamer nr. 600 H-500, 500 g, Beitel nr. 110-256, 250x16 mm. Schakelkast sleutel nr. 45 S, voor schakelkasten en sloten Miniatuur LED-lamp nr. TFK 649, nr. E-649 F voetje tbv LED-licht nr. TFK 649 Kabelmes nr. 0063-08, lemmet L. 80 mm Haakse stiftsleutelset nr. H 42-10, 6-kt. SW 1,3 1,5 2 2,5 3 4 5 6 8 10 mm stiftsleutelset nr. SCL 43 TX-80, T9 T10 T15 T20 T25 T30 T40 VDE-schroevendraaierset nr. VDE 2170-2160 PH-077 Sleuf 2.5 4 5.5, kruiskop PH 0 1 2, spanningzoeker nr. 4615 3, 220-250 V, 3mm, Duimstok nr. 4533-2, 2 m, Sleutelvijlenset nr. 8728, platte vijl, driehoekig, vierkant, half rond, ronde vijl GEDORE L-BOXX® 136 nr. 1100 L	443	360	155	58	9,5

WT 1056 1
PROFI-GORDEL
 gepolsterd

- > voor tailleomvang van 80 tot 120 cm
- > stevig gevuld voor maximaal draagcomfort
- > riem van natuurlijk leer



€31,⁹⁰
 + BTW

Code	Nr.	Lengte mm	Breedte mm	max. laadvermogen kg	Gewicht kg
1802410	WT 1056 1	1.330	145	12	0,446

WT 1056 2
**UNIVERSELE
 GORDELTAS**

- > leren schacht voor messen
- > hamerhouder met metalen haak
- > haak voor rolbandmaat



€30,⁸⁵
 + BTW

Code	Nr.	Breedte mm	Hoogte mm	max. laadvermogen kg	Gewicht kg
1811096	WT 1056 2	290	290	5	0,434

WT 1056 3
MACHINEHOLSTER

- > geschikt voor boormachines en accu-schroefmachines
- > met zakken voor schroeven en bits
- > met borgriempje



€16,⁵⁰
 + BTW

Code	Nr.	Breedte mm	Hoogte mm	max. laadvermogen kg	Gewicht kg
1818147	WT 1056 3	210	320	4	0,184

WT 1056 4
**HAMERHOUDER MET
 METALEN HAAK**



- > houdt klauwhamers onder een comfortabele hoek
- > voor onbeperkte bewegingsvrijheid
- > van polyester
- > haak roestvrij

€10,95
 + BTW

Code	Nr.	Breedte mm	Hoogte mm	max. laadvermogen kg	Gewicht kg
1818155	WT 1056 4	100	160	3	0,118

WT 1056 5
**GORDEL MET
 3 INSTEK-
 TASSEN**



- > voor tailleomvang van 80 tot 120 cm
- > 4 holsters, 5 voorraadvakken en 1 vak voor rolbandmaat

€51,80
 + BTW

Code	Nr.	Breedte mm	Hoogte mm	max. laadvermogen kg	Gewicht kg
1818163	WT 1056 5	690	270	10	0,83

WT 1056 6
**ELEKTROMONTEUR-
 GORDELTAS**



- > schroevendraaierhouders
- > extra vak voor stripmes
- > ketting voor isolatieband

€28,90
 + BTW

Code	Nr.	Breedte mm	Hoogte mm	max. laadvermogen kg	Gewicht kg
1818171	WT 1056 6	240	320	3	0,424

ALTIJD ALLES
KLAAR VOOR
GEBRUIK



WT 1056 7 PROFI-GORDELSET

- > dik gepolsterd voor maximaal draagcomfort bij maximale belading
- > voor tailleomvang van 80 tot 120 cm
- > Leren basisgordel



€88,⁹⁰
+ BTW

Code	Nr.	Lengte mm	Breedte mm	max. laadvermogen kg	Gewicht kg
1818198	WT 1056 7	1.330	330	12	1,106

WT 1056 8 DUO- GORDELTAS

- > leren schacht voor messen
- > 2 grote voorraadvakken



€25,⁴⁰
+ BTW

Code	Nr.	Breedte mm	Hoogte mm	max. laadvermogen kg	Gewicht kg
1818201	WT 1056 8	240	280	3	0,348

2180 PIJPSNIJDERS



vanaf

€49,90 + BTW

- › Pijpsnijder geschikt voor roestvrijstalen pijp
- › lichtlopend snijden dankzij kogelgelagerde drukrollen en snijwieltje
- › snel wisselen van de snijwieltje zonder extra gereedschap
- › Met geïntegreerde ontbraammes
- › snijwieltje met zeer lange levensduur
- › Nr. 2180 3 en 2180 4 Huis van gegoten magnesium, Nr. 2180 5 Huis van gegoten aluminium
- › nr. 2180 5 met snelverstelling

Code	Nr.	Pijp-Ø (min./max.) mm	Wanddikte mm	Totale lengte mm	Gewicht kg	excl. BTW
2964066	2180 3	3-35	0,7-2,5	160	0,365	49,90
2964074	2180 4	3-45	0,7-2,5	180	0,39	64,90
2964082	2180 5	6-76	0,7-2,5	245	0,94	86,90

226100 SCHARENSET TBV KUNSTSTOF LEIDINGEN



- › Maakt zuiver en onder een hoek snijden mogelijk van harde en zachte kunststof leidingen, rubberslangen met of zonder textielweefsel, alsmede diverse kunststofprofielen zoals kabelgoten.
- › bevat speciale hulpstukken voor 16, 19 en 25 mm pijp, 1 prisma voor profielen en 1 haakse aanslag tot 45° instelbaar
- › levering in kunststof koffer

€42,50 + BTW

Code	Nr.	Lengte mm	Breedte mm	Diepte mm	Gewicht kg
1637983	226100	320	255	60	1,05

2268 3 KUNSTSTOFLEIDING- SCHAAR



- › Voor het zuiver snijden van PE, PP, PEX, PPR-, MSR-, CPVC-, PVC-, PVDF-, PB- en VPE-leiding
- › ook geschikt voor slangen
- › lichtlopend en goed snijdend, bediening met één hand
- › snel wisselen van de snijkling zonder extra gereedschap
- › huis van magnesium-persgietijzer

€69,90 + BTW

Code	Nr.	t.b.v pijp-Ø	Totale lengte mm	Gewicht kg
2963892	2268 3	63	280	0,65

231000 PIJPSNIJDER MINI-QUICK



- › Bijzonder geschikt voor koper, messing, lichtmetaal, precisie staal en hydraulische leidingen op moeilijk bereikbare plaatsen
- › Snijschijf voor roestvrijstaal pijp nr. 230411 kan worden gebruikt
- › Huis uit zink-persgietijzer

€24,⁹⁰
+ BTW

Code	Nr.	Pijp-Ø (min./max.) mm	Wanddikte mm	Totale lengte mm	Gewicht kg
4504560	231000	4-16	0,7-3,0	50	0,125

1100-278601 HAND-PIJPBUIGSET IN L-BOXX® 136

12-delig

- › Afmetingen van 6 tot 18 mm Ø tot 180°

Toepassingsgebieden:

- › Stalen precisiepijp EN 10305-3 (DIN 2394)
- › Hydrauliek leiding EN 10305-1 (DIN 2391) met wanddiktes van 1,0 - 2,0 mm
- › Meerlaagse composiet pijp tot 16 mm
- › Buigzame roestvrijstaal pijp met wanddiktes van 1,0 - 1,5 mm
- › met 8 aluminium buigvormen voor pijp met Ø 6, 8, 10, 12, 14, 15, 16, 18 mm
- › In GEDORE L-BOXX® 136 nr. 1100 L



€519,⁰⁰
+ BTW

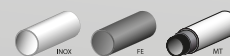

Code	Nr.	Inhoud	Lengte mm	Breedte mm	Hoogte mm	-delig	Gewicht kg
1611526	1100-278601	1 Basisapparaat 6-18 mm nr. 278670 1 Buighefboom 6-18 mm insteekbaar nr. 278680 8 aluminium buigvormen voor pijp met Ø 6, 8, 10, 12, 14, 15, 16, 18 mm 1 Pijpsnijder 3-35 mm Ø nr. 2180 3 1 pendrijver 3 mm + GEDORE L-BOXX® 136 nr. 1100 L	357	442	151	12	8,28

i DE AFZONDERLIJKE ONDERDELEN IN ÉÉN OOGOPSLAG

TS-173 GEREEDSCHAPSASSORTIMENT IN CT-MODULES

173-delig



VEELZIJDIG EN COMPACT



SLEUTELASSORTIMENT



GEREEDSCHAPSASSORTIMENT

Code	Nr.	Inhoud	-delig
3411451	TS-173	1/2" omschakelbare ratel Nr. 1993 U-20 1/2" verlengstuk Nr. 1990-3 -5 -10 1/2" Dopsleutel Nr. D 19 SW 10 12 13 15 16 17 18 19 22 24 27 30 32 mm 1/2" Dopsleutelschroevendraaier No. IN 19 SW 5 6 7 8 9 10 12 14 17 19 mm 1/2" magnetisch verlengstuk No. 1990 M Ringsteeksleutel nr. 1 B SW 8 10 11 12 13 14 15 16 17 18 19 21 22 24 27 30 32 mm Bitdopsleutelset met ratel 1/4" No. 666-U-20 Haakse stiftsleutelset No. H 42-10, 10 stuks Torsiebitset No. 666-042, 42 stuks ⊖ 3C-Schroevendraaier sleuf nr. 2150, 4 5,5 6,5 8 mm ⊕ 3C-schroevendraaier kruiskop Nr. 2160 PH, PH 1 2 Waterpomptang nr. 142 10 TL Telefoon- en krimptang No. 8133-200 JC Zijsnijtang No. 8314-180 JC Spanningzoeker No. 4615 3 Bankhamer Nr. 4 E-500 Spiraalborenset No. 8550-024, 24-delig Pendrijverset No. 316 D, 6-delig	173



TOOLS FOR LIFE

GEDORE Werkzeugfabrik GmbH & Co. KG

Remscheider Straße 149
42899 Remscheid · GERMANY
Tel. + 49 (0) 21 91- 596 - 0
Fax + 49 (0) 21 91- 596 - 230
info@gedore.com
www.gedore.com

Vertrieb Deutschland
Tel. + 49 (0) 21 91- 596 - 900
Fax + 49 (0) 21 91- 596 - 999

GEDORE Automotive GmbH

Breslauer Straße 41
78166 Donaueschingen · GERMANY
Tel. +49 771 83223-0
Fax +49 771 83223-90

GEDORE Torque Solutions GmbH

Bertha-Benz-Straße 12
71665 Vaihingen/Enz · GERMANY
T +49 7042 9441-0
F +49 7042 9441-41
info@loesomat.de

GEDORE AUSTRIA GmbH

Gedore-Str. 1
8190 Birkfeld / Stmk. · AUSTRIA
Tel. +43 (0) 3174 / 363 64 00
Fax +43 (0) 3174 / 363 83 20
sales.austria@gedore.com
www.gedore.at

GEDORE Tools S.A. (Pty) Ltd.

103 Qashana Khuzwayo (Shepstone) Road,
New Germany, 3610 - South Africa
PO Box 68, New Germany, 3620
SOUTH AFRICA
Tel. +27 (0) 31 / 705 3587
Fax +27 (0) 31 / 705 32770
general@gedoresa.co.za
www.gedore.co.za

GEDORE IBÉRICA S.L.

c/Arangutxi 12, Poligono Industrial de Júndiz
01015 Vitoria Alava · SPAIN
Tel. +34-945-29 22 62
Fax +34-945-29 21 99
gedore@gedore.es
www.gedore.es

GEDORE UK Limited

Marton Street , SKIPTON BD23 1TF
North Yorkshire · UNITED KINGDOM
Tel. +44 (0) 1756 / 70 67 00
Fax +44 (0) 1756 / 79 80 83
sales@gedoreuk.com
www.gedoreuk.com

GEDORE France SARL

Parc d'activités des Béthunes - La Mare II
10, avenue du Fief - Bât. 12
BP 79144 Saint-Ouen-l'Aumône
F-95074 Cergy Pontoise Cedex · FRANCE
Tél. +33 (0)1 34 40 16 60
Fax +33 (0)1 34 40 16 61
jadore@gedore.fr
www.gedore.fr

GEDORE TECHNAG B.V.

Flemingweg 7, 2408 AV
Alphen aan den Rijn · NETHERLANDS
Tel. +31 (0) 172 / 42 73 50
Fax +31 (0) 172 / 42 73 60
info@gedore.nl
www.gedore.nl

GEDORE (INDIA) Private Limited

148, Sector 3, IMT Manesar
Gurgaon – 122051
Haryana · INDIA
Tel. +91 (0) 124 22910 – 65/66/67
Fax +91 124 2341067
sales@gedoreindia.com
www.gedore.in

GEDORE POLSKA Sp. z o.o.

ul. Żwirki i Wigury 56a
43-190 Mikołów · POLAND
Tel. +48 (0) 32 / 738-40 10
Fax +48 (0) 32 / 738-40 20
gedore@gedore.pl
www.gedore.pl

Ferramentas GEDORE do Brasil S.A.

Rua Vicentina Maria Fidélis, 275 Bairro
Vicentina | Vicentina
São Leopoldo - RS | 93025-340 · BRAZIL
Tel. +55 51-35 89 9200
Fax + 55 51-35 89 9222
export@gedore.com.br
www.gedore.com.br

GEDORE TOOLS, INC.

7187 Bryhawke Circle, Suite 700
NORTH CHARLESTON,
SC 29418 · USA
Tel. +1-843/225 50 15
Fax +1-843/225 50 20
info@gedorettools.com
www.gedorettools.com

GEDORE Tool Trading (Shanghai) Co., Ltd.

1/F., Block 2, 1358 Pingan Road,
Minhang, Shanghai · CHINA 201109
Tel. +86-21-3388 7258
Fax +86-21-3388 7259
Service Hotline: 400 880 1858
info@gedore.cn
www.gedore.cn

GEDORE TOOL CENTER OOO

4.-ya Magistralnaja H11/1
123007 Moscow · RUSSIA
Tel. 8 800 100 58 96 (free from Russia)
Tel. +7 (499) 754 7000
Fax +7 (8) 985 22 99 88 0
sales@gedorettools.ru

Verkrijgbaar bij:

Brands of the GEDORE Group
gedore.com · ochsenkopf.com

MAGIC 2022 TOOL PROMOTION geldig
van 01.04.2022 tot 31.12.2022.
Levering zolang de voorraad strekt.

Alle prijzen zijn vrijblijvende adviesprijzen per stuk/set, excl. BTW.
Technische wijzigingen en/of drukfouten voorbehouden.
Levering geschiedt via de vakhandel.

gedore.com